

# LA ROUE DES Étoiles



L'astro  
QUI TOURNE LA TÊTE

# SOMMAIRE

SOMMAIRE .....	1
INTRODUCTION.....	2
CHAPITRE 1 : LIRE LA ROUE ASTRALE .....	3
Comprendre l'héritage de la roue .....	4
Représenter les astres : boussole, sphère et roue .....	5
Une analogie entre boussole et roue astrale.....	5
Considérer la symbolique de la roue .....	7
Les quatre axes cardinaux de la roue astrale .....	10
Lire Terre et Ciel .....	10
Lire Jour et Nuit .....	12
Lire l'Être et l'Âme .....	14
Lire le mouvement énergétique des points cardinaux .....	16
Lire le mouvement magnétique des énergies .....	19
Synthèse : les clés d'interprétation des points cardinaux .....	23
Les quatre éléments de la roue astrale.....	25
Lire les éléments d'une roue astrale .....	26
Lire l'incarnation de l'être.....	31
Lire les énergies de la Terre .....	35
Conclusion.....	37
TABLEAUX RECAPITULATIFS .....	38
Les Maisons.....	38
Fiche Maison – Signe – Planète .....	40
Index de questions fréquentes et comment répondre avec cet outil ?.....	46

# INTRODUCTION

Cette formation permet d'apprendre à décrypter une charte astrale ou un thème astral, également appelé thème de naissance. Elle regroupe des enseignements de l'astrologie classique tout en proposant des entrées et des pistes d'interprétation « hors des sentiers battus » formant des propos basés sur différents savoirs et sur l'intuition.

Avec cet enseignement, vous serez capable de lire « une roue astrale », terme privilégié pour intégrer l'aspect dynamique et le libre arbitre suggérés par l'interprétation des étoiles. Vous apprendrez à :

- Décrypter les douze maisons ;
- Connaître les douze signes astrologiques à travers la numérologie, leurs symboliques graphiques, leur mythologie et les planètes qui les gouvernent ;
- Intégrer les douze constellations et leur portée symbolique et mythique ;
- Comprendre le rôle des astéroïdes dans l'interprétation d'un thème et d'un chemin initiatique ;
- Etablir des axes identitaires et caractériser des forces qui favorisent l'utilisation des lois de l'univers ou l'expression d'un plein potentiel ;
- Déterminer un chemin initiatique c'est-à-dire ce qu'une personne vient apprendre au cours de son incarnation.

Avec ces outils, vous pourrez répondre à des questions telles que : Quelle est ma mission sur Terre ? D'où viennent telles blessures ou tels schémas répétés ? Quels seraient les héritages conscients et inconscients issus de la famille ? Quel serait l'âge de l'âme ? Quelle serait le karma d'une personne ? Quel est le rapport à l'argent ? Et à l'amour ... et au mariage ?! Est-ce que la célébrité attend au coin de la rue ? Bref, répondre à des aspirations concrètes en proposant des réponses offrant un potentiel et non un destin ! Tout est écrit et pourtant, tout est à écrire.

Avant tout, l'art de la roue astrale apprend fondamentalement à mieux se connaître et à mieux s'accepter. Cet enseignement doit être considéré comme un outil personnel pour se comprendre et mieux s'adapter au monde extérieur. L'astrologie énergétique participe à interpréter des thèmes astraux ou la météo astrale avec méthode et précision tout en développant une approche intuitive que cet outil permet.

Bon voyage avec les étoiles !

# CHAPITRE 1 : LIRE LA ROUE ASTRALE

LA CHARTE ASTRALE EST UNE ROUE FORMEE DE DOUZE MAISONS. ELLE TOURNE AU QUOTIDIEN ET LES ASTRES AUTOUR D'ELLE, TOURNENT TOUT AUTANT !  
QUAND NOUS NAISSONS, NOUS POSONS UNE ROUE QUI EVOLUE EN INTERACTION AVEC LA ROUE DU CIEL ET LES ROUES DES PERSONNES AUTOUR DE NOUS.

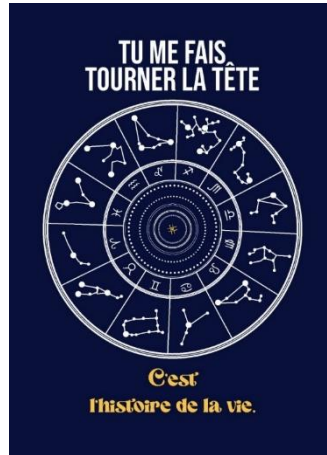

Le thème astral est une représentation, ce qui signifie qu'elle propose une interprétation, une grille de lecture qu'il nous revient d'analyser à partir de nos connaissances, notre intuition et un héritage inconscient.

Nous nommons le thème astral, la « roue astrale. » Elle tourne, roue du destin, char lancé dans sa course et rencontre des chemins. Historiquement, la première constellation découverte (par les Sumériens) serait le « Chariot » qui correspond à la constellation de l'Ours.

« Tu me fais tourner la tête »

Cette représentation rappelle que la roue astrale peut nous aider à changer nos perceptions. Ce n'est pas tant le message communiqué qui importe mais plutôt l'interprétation et les résonances que les mots nous apportent. Ce mantra continue la célèbre devise du Temple de Delphes selon laquelle « Connais-toi toi-même et tu connaîtras l'univers des Dieux. » Le thème astral propose des pistes qui racontent l'histoire de la vie et les cycles que nous connaissons, répétons, coupons, recréons...

## COMPRENDRE L'HÉRITAGE DE LA ROUE

En Astrologie, la carte du ciel est symbolisée par une forme circulaire divisée en 12 sections composées de 30 degrés, le tout formant un cercle à 360 degrés. Ce cercle symbolise la terre entourée des planètes et des astéroïdes. La représentation du thème astral est une « photographie » de l'emplacement de chaque astre selon le jour, l'heure et le lieu de la consultation ou par exemple, de la naissance. Les douze divisions sont appelées les 12 maisons correspondant également aux 12 mois du calendrier et aux 12 signes astrologiques. Chaque maison est constituée de 30 degrés correspondant aux 30 jours des mois d'avril, juin, septembre et novembre.

Cette carte du ciel est appelée le « thème astral » ou « charte astrale ». Dans le cadre de cet enseignement, nous la nommons « la roue astrale. » Nous préférons ce terme à celui de « charte astrale. » Ce dernier renvoie au concept plus figé de la charte qui définit en tant que texte juridique solennel, règle fondamentale ou écrit solennel. La roue propose une énergie qui tourne, qui évolue et qui interagit. Pour appuyer ce choix, nous vous proposons de revenir sur les symboliques de la boussole, la sphère et la roue.

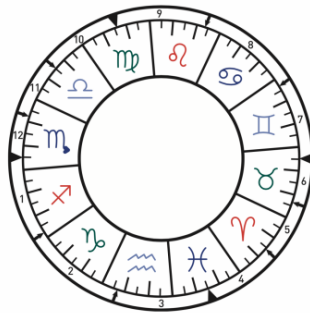
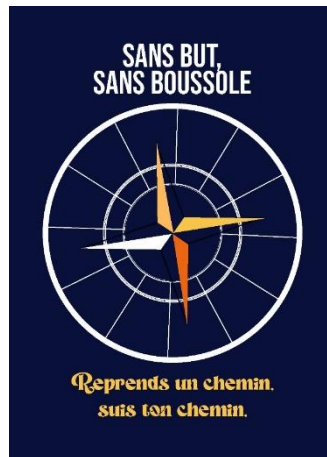

Fig. 1 : Exemple de roue astrale. Le cercle est divisé en quatre parties symbolisées par les « triangles noirs » et les douze zones numérotées de 1 à 12. Pour chaque zone, nous voyons des traits symbolisant les degrés. A l'intérieur de chaque zone, nous retrouvons un symbole différent. Les symboles sont catégorisés en quatre couleurs : le rouge, le marron, le bleu clair et le bleu foncé. Le rouge renvoie aux trois signes de Feu c'est-à-dire le Bélier, le Lion et le Sagittaire. Le marron est pour les signes de Terre soit le Taureau, la Vierge et le Capricorne. Le bleu clair symbolise l'Air des signes du Gémeaux, Balance et Verseau. Le bleu foncé est attribué à l'Eau et aux signes du Cancer, Scorpion et Poisson.

## REPRÉSENTER LES ASTRES : BOUSSOLE, SPHÈRE ET ROUE

### UNE ANALOGIE ENTRE BOUSSOLE ET ROUE ASTRALE

La construction de la roue astrale est semblable à celle de la boussole. Cette représentation circulaire établit une direction avec un pôle magnétique, le pôle Nord. Dans le thème astral, le pôle magnétique est le « Nœud Nord ». Sur une boussole, les degrés et les points cardinaux (Est, Ouest, Sud, Nord) permettent de naviguer, il en est de même pour une charte astrale. Elle dispose de quatre points « cardinaux » qui sont appelés Ascendant, Fond de Ciel, Descendant et Milieu de Ciel.



Sans direction, notre voie ignore la carte, les points de repères et l'objectif du voyage. Avec une boussole, il est possible d'établir une navigation, de suivre une direction et de s'adapter aux vents, aux courants, aux reliefs présentés par l'environnement terrestre ou marin.

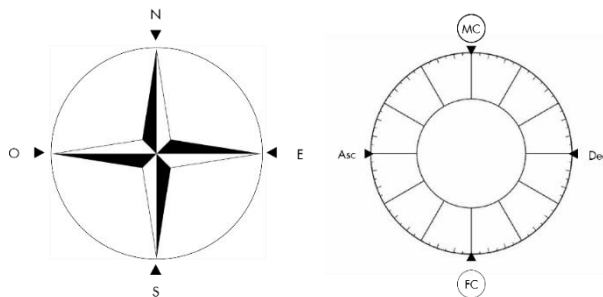

Fig. 2 & 3 : La boussole dispose de quatre points cardinaux ou de direction comme la roue astrale. Les quatre points cardinaux de la roue sont l'Ascendant, le Fond du Ciel, le Descendant et le Milieu du Ciel.

Avec une boussole, il est possible d'établir une navigation, de suivre une direction et de s'adapter aux vents, aux courants, aux reliefs présentés par l'environnement terrestre ou marin. La boussole agit comme un guide et un outil qui aide à mieux garder le cap. La roue astrale a la même utilité. Cette carte est « une carte du ciel » ou une photographie céleste qui représente le placement des planètes au moment du cliché. Elle donne une direction et au fur et à mesure du voyage, nous dévoile l'environnement qui constitue notre quête.



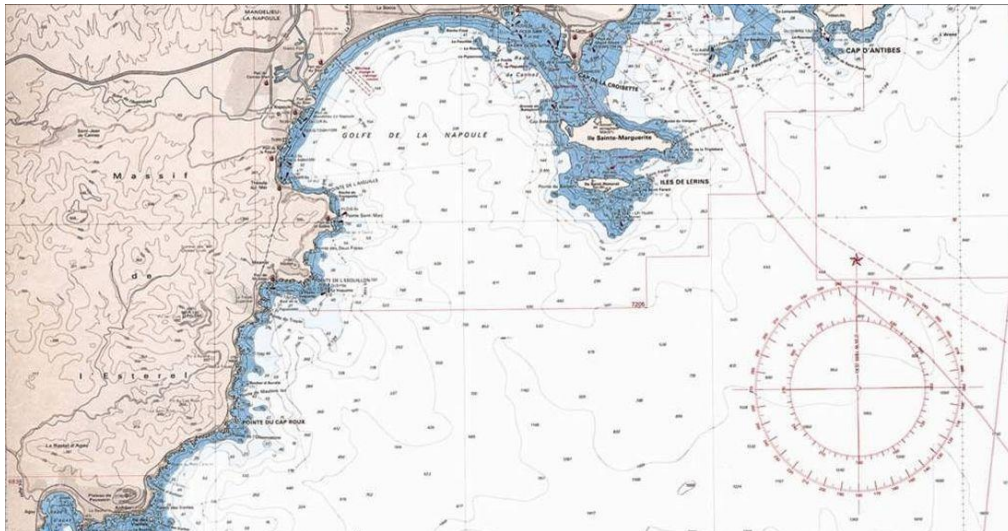

Fig. 4 : A l'image d'une carte maritime où la boussole établit les points de repères essentiels, la roue astrale pourrait apparaître sur la carte de notre « vie » comme la boussole de référence pour naviguer en toute tranquillité. Elle nous aide à faire face aux aléas climatiques...

Dans les pratiques ancestrales, les étoiles formaient les points de repère de la navigation notamment chez les Polynésiens connus pour naviguer avec les étoiles. La roue astrale est une carte du ciel et nous apprenons à le décrypter avec les outils d'interprétation de l'astrologie. Cette métaphore entre le thème astral et la navigation suggère que cette carte de naissance correspond à « notre planète terre. » Au cours de notre vie, nous apprenons à explorer le monde. Le thème astral détient également un aspect prédictif qui correspondrait aux vents et aux courants marins. Ces derniers orientent les capitaines de bateau à la recherche des meilleurs couloirs de navigation et soucieux d'arriver à bon port.

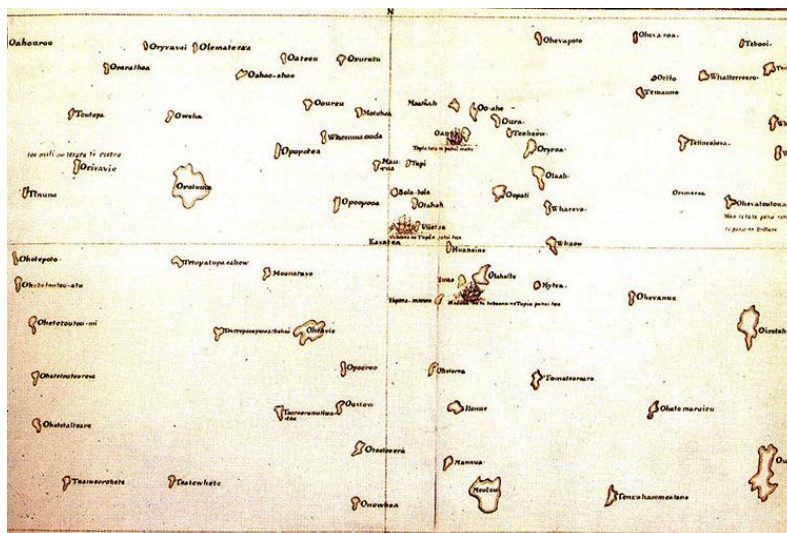
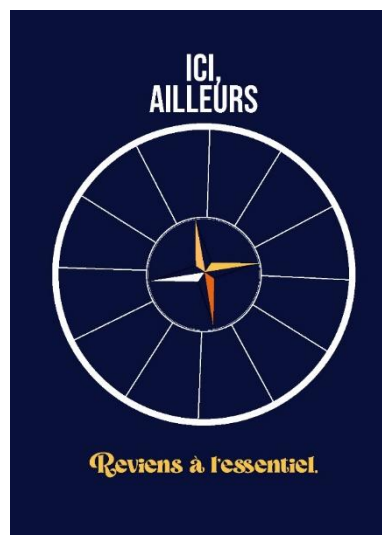

Fig. 5 : La carte de Tupaia a été reconstituée à partir des récits de Tupaia, Polynésien originaire de l'île de Raiatea. L'homme connaissait la géographie de ses îles à force d'expérience et de mémorisation. Les équipes de Cook qui ont embarqué l'homme avec eux, ont été étonnés de ses connaissances et de la précision de ses indications en dépit de l'absence totale d'instruments ou même de notes en possession de l'homme. Cet exemple illustre à la fois comment les savoirs circulaient et l'importance de se souvenir des points de repères essentiels qui forment son environnement pour naviguer au mieux...

## CONSIDÉRER LA SYMBOLIQUE DE LA ROUE

Symboliquement, la roue est le cercle. Ce dernier renvoie à l'unité, au mouvement et à la création. Dans l'histoire de l'humanité, la roue est considérée comme une révolution technique qui change profondément le mode de vie des hommes. La roue facilite l'agriculture et l'artisanat ainsi que le transport. Ces transformations ont développé la sédentarisation des communautés installées dans des villages désormais reliés par les premières calèches. La roue est une avancée majeure dans l'histoire de notre civilisation, elle favorise deux « tensions opposées », celle de la sédentarité et celle du mouvement.

La roue renvoie à la boussole, sa force magnétique donne une direction. La première boussole de l'histoire serait chinoise, elle était basée sur le magnétisme et l'attraction. Elle aurait été destinée à harmoniser le Qi et les énergies environnementales. D'autres considèrent que les premières boussoles étaient méso-américaines. Ces boussoles olmèques auraient détenu des propriétés magnétiques et probablement magiques. Certaines formes indiquent l'utilisation d'une boussole sous forme de bâton semblable au bâton de sourcier ou bâton de pèlerin. D'autres suggèrent que les boussoles étaient des pendules utilisés en fonction des forces magnétiques. Dans tous les cas, ces premières boussoles seraient un témoin de connaissances avancées.



L'enseignement de la roue astrale nous permet de revenir à l'essentiel, de rappeler des fondamentaux pour recréer notre essence originelle.

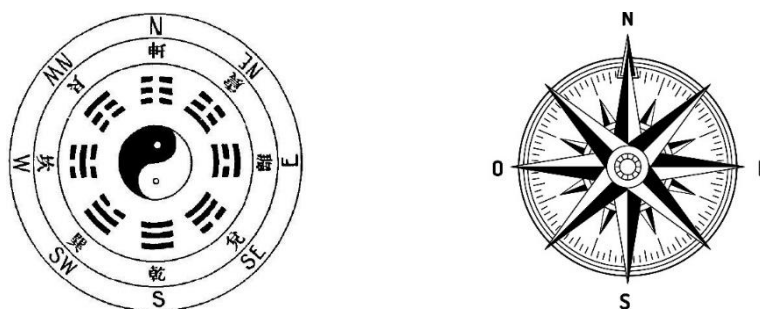

Fig. 6 &7 : La boussole chinoise (à gauche) et la boussole classique ou « rose des vents » avec les quatre points cardinaux (à droite) obéissent aux mêmes principes : une représentation circulaire divisée en quatre (deux extrémités de deux axes horizontaux et verticaux) et une division supplémentaire formant huit directions.



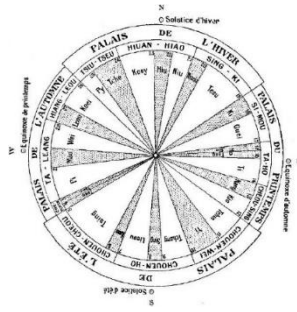

Fig. 8 : La représentation de la boussole chinoise « énergétique » est également divisée en quatre, selon quatre saisons. Chaque catégorie est divisée en trois sections proposant une autre représentation du monde. Cette dernière est plus proche de la roue astrale.

Dans la tradition mythologique, la cosmogonie représente la Terre comme un disque relié au dôme du ciel. Ce dernier est une représentation de l'œuf cosmique à l'origine de la création du monde. Chez les Chinois (Pan Kou) et les Japonais (Izanagi et Izanami), la division de l'œuf originel entraîne la création du monde en deux polarités, le Ciel et la Terre. Dans la mythologie grecque, la déesse Eurynomé crée le serpent Ophion et pond un œuf qui se brise après avoir été entouré sept fois par Ophion. Pour les Dogons, Amma crée le monde depuis un œuf de glaise, l'univers est constitué de 14 terres et de 14 ciels empilés qui vont accueillir la création. En Polynésie, ce sont dix ciels qui organisent le monde et les hommes. Cette perception du Ciel et de la Terre en « couches » renvoie à une conception énergétique de la carte du ciel proche de l'ovale. L'image de l'œuf rapproche de la sphère, autre évolution essentielle dans la représentation des astres.

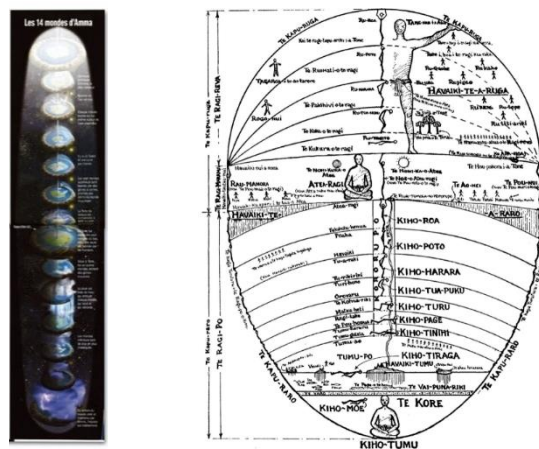

Fig. 9 & 10 : La représentation des quatorze mondes d'Amma chez les Dogons (à gauche) et la représentation des strates de la société polynésienne dans les îles Tuamotu (à droite) renvoient à une perception « des couches de l'univers » et en plusieurs « énergies » influençant les mondes.

Dans son article sur la sphère, symbole du mouvement, André Lavarde retrace l'influence des représentations des astres dans la pensée.

« La forme circulaire a été utilisée dès l'Antiquité pour représenter le monde et sa marche. De la cosmogonie, le symbole est passé à l'alchimie - ce qui est en bas est comme ce qui est en haut -, puis de l'alchimie à la chimie et à la physique. À ces différentes étapes de la connaissance, la forme ronde est utilisée à la fois pour représenter les choses et le mouvement qui les anime et les relie entre elles. Cette symbolique reflète-t-elle la réalité de ce que la science a découvert ? Certes non, mais elle demeure commode comme outil de vulgarisation.

Dans ce rôle, elle contribue à la construction de notre pensée, comme le conclut André Lavarde, une pensée éloignée de celle des savants, déchiffreurs du monde. »<sup>1</sup>

La roue astrale, forme circulaire, évolue vers la sphère, forme circulaire, en relief. Cette représentation de la Terre, du Ciel et de la Planète fait évoluer les esprits vers une roue astrale en mouvement. Toute lecture d'un thème astral est nécessairement le reflet des forces en présence, d'une série de combinaisons et d'une alchimie. Le rond est utilisé pour représenter les éléments chimiques, l'atome et les mouvements des Planètes autour de la Terre (géocentrisme) puis autour du Soleil (héliocentrisme). La réalité « physique » penche pour une conceptualisation des mouvements planétaires en ellipse et d'une surface circulaire de la Terre. Cette dernière est considérée comme une ovale ronde sorte de sphère dont le magnétisme serait de forme ovoïde.

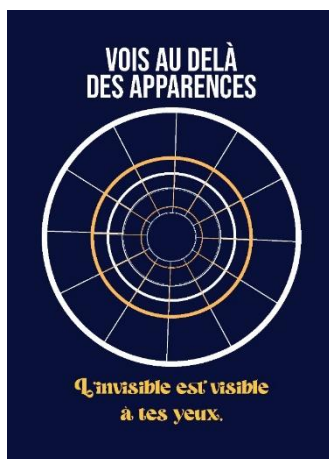

La roue astrale permet de chercher des pistes cachées, inconscientes ou bloquées. Elle donne des éléments qui forment la part de l'ombre, cette part que nous avons découvrir et à apprivoiser au fur et à mesure de notre apprentissage. Elle nous pousse à tourner, voyager, faire des « tours de la Terre. »

La roue astrale tourne constamment. L'héritage cosmogonique nous permet d'envisager une roue astrale à plusieurs dimensions correspondant à une sphère et la représentation en « deux dimensions » d'une série de disques qui influencent la « Terre. » Cette « Terre » désigne notre Planète et notre thème de naissance. Le rapprochement entre la forme circulaire de la charte astrale, la boussole, la sphère terrestre ou encore, le disque nous pousse à envisager le thème astral comme une « série de sphères. » Ces « disques multidimensionnels » se superposent, communiquent et évoluent.



Fig. 11 : La représentation ptoléméenne du monde inclut les divisions par strate et en fonction des astres connus à l'époque.

<sup>1</sup> Lavarde A. (1999) La sphère, symbole du mouvement, Communication et langages, n°119, Dossier : Les nouvelles technologies de la communication, p. 55-65.

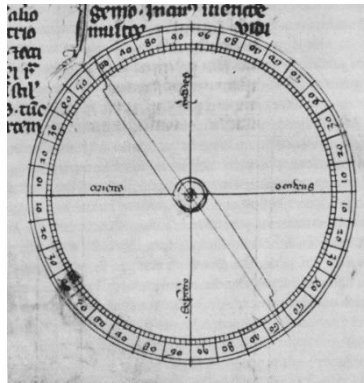

Fig. 12 : Les travaux de Pierre de Maricourt sur le magnétisme permettent de mettre au point le compas (*Epistola De magnete*, 1269) et souligne l'importance du point magnétique dans la conception des directions.

En acceptant ce postulat, nous comprenons les effets de « la roue astrale » sur notre environnement, nos corps et notre corps. Elle constitue une « boussole » ou une « carte » dont il nous revient de comprendre le fonctionnement magnétique.

## LES QUATRE AXES CARDINAUX DE LA ROUE ASTRALE

### LIRE TERRE ET CIEL

La roue astrale est traditionnellement divisée en quatre quarts. Le premier axe est horizontal, il part de l'Est (EP) ou l'Ascendant (ASC) vers l'Ouest (le Descendant). Il divise la roue entre Terre et Ciel. Cet axe pose la Terre d'une personne, son ancrage et le ciel, son horizon.

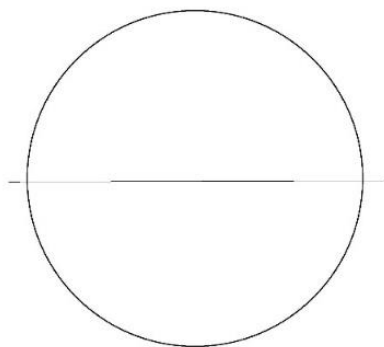

Fig. 13 : L'horizon de la roue astrale. Il divise le thème en deux parties.

L'axe horizontal pose l'axe de stabilité, ce qui est permanent dans le thème natal et de percevoir les forces de la roue astrale étudiée. Pour l'interprétation, il convient de répondre aux questions suivantes :

- Où sont situés les symboles des Planètes et des astéroïdes sur la roue astrale étudiée ?
- Existe-t-il une répartition équilibrée ou au contraire, une répartition concentrée ?

Un thème avec des éléments placés en partie inférieure symbolisent la Terre. De l'Ascendant en passant par le Fond du Ciel et jusqu'au Descendant, cette zone renvoie aux racines, à l'intérieur, à ce qui est connu. C'est un thème d'apprentissage de soi, de préservation et d'incarnation. Au contraire, un thème avec des éléments dans le Ciel voyage du Descendant en passant par le Milieu du Ciel et jusqu'à l'Ascendant. Cette zone renvoie aux objectifs, à l'extérieur, à ce qui est inconnu des éléments présents en partie supérieure renvoie à l'exploration, à l'intégration du nouveau, des messages et de l'environnement. C'est un thème d'expérience de soi, de distinction et d'ouverture.



Terre à terre ou Tête en l'air ?

Un thème avec beaucoup de planètes en partie inférieure est un thème qui vient expérimenter les défis de l'incarnation, de la matérialité et de son identité humaine. Il vient se souvenir du chemin de son âme pour le traduire dans son chemin. **Il vient apprendre à l'âme.**

Un thème avec beaucoup de planètes en partie supérieure est un thème qui vient tester le divin, la foi et la spiritualité à travers son identité reliée aux autres. Il vient affirmer une dimension supérieure d'être humain qui pourrait guider le voyage de son âme. **Il vient apprendre de l'âme.**

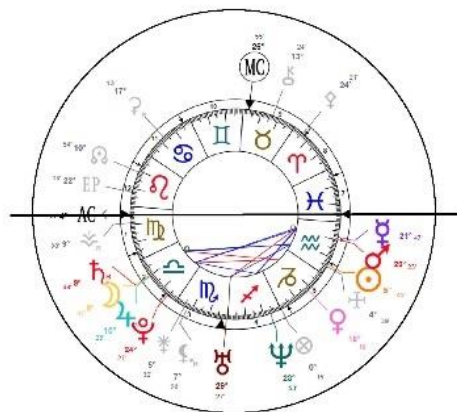

Thème 1 : La répartition est concentrée en bas signalant une force de terre. La personne a besoin d'ancrage, de contact avec la Terre et repères solides pour évoluer.

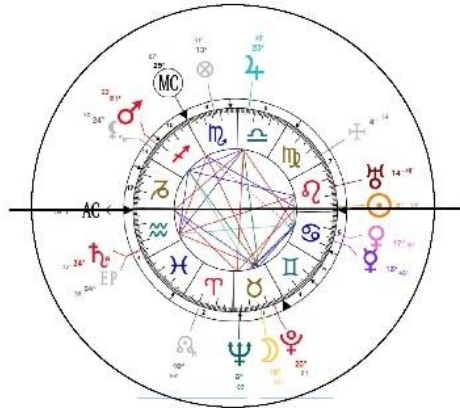

Thème 2 : La répartition est équilibrée avec un avantage à la force de Terre. La personne est capable de s'adapter aux deux forces constituant une personnalité qui a besoin de changements et de solidité.

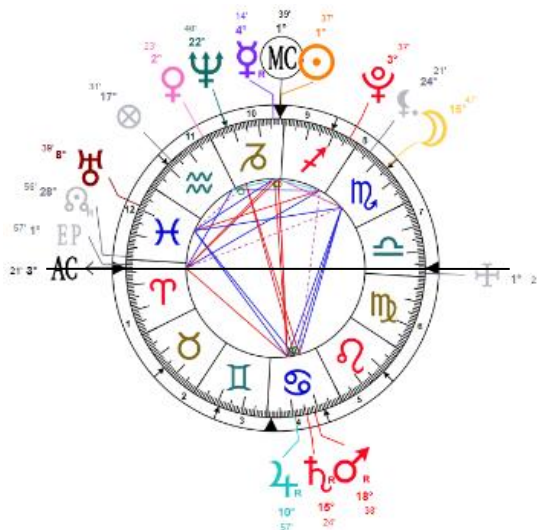

Thème 3 : La répartition est majoritairement en haut vers le Ciel avec trois planètes majeures en force de Terre. La personnalité a besoin d'évasion, de connexion divine ou spiritualité, de stimulation de l'esprit.

## LIRE JOUR ET NUIT

Dans la continuité de la division Terre et Ciel, nous pouvons interpréter un thème de « jour » ou de « nuit » symbolique.

- Le jour ici, va qualifier ce qui est de l'ordre du conscient et du ciel, ce dernier correspondant à l'esprit, aux pensées, au mental. La personnalité de la personne devrait être caractérisée par une recherche de ce qui est conscient, visible, « diurne » c'est-à-dire, tout ce qui se vit dans la journée en pleine possession de ses sens et ses capacités interprétatives. Elle sera de profil plus rationnelle ou curieuse, dans le besoin d'organiser, décrypter ou structurer.
- En opposition et en complémentarité, la nuit va représenter la part inconsciente d'une existence. Pendant le sommeil, en soirée ou tôt le matin, nous sommes plus aptes à observer, méditer et réfléchir. Une part de notre corps opère de nombreuses opérations dont nous n'avons ni la conscience, ni le souvenir pendant l'endormissement. Cette personnalité va qualifier des qualités de sensibilité, intuition et de recherche de ce qui est invisible, intangible et mystérieux.



Cette analyse permet d'indiquer à une personne, ses sources d'énergie et ses sources de repos. Une personne avec beaucoup de planètes en journée aura probablement moins besoin de dormir ou sera plus sujette aux insomnies. Une personne avec beaucoup de nuit sera probablement sensible, avec un besoin important de rêver ou de calme. La personne aura un besoin plus important de repos et ses sources d'énergie seront dites « nocturnes » ou plus ancrées (besoin de liens avec la Terre). Il revient d'interpréter et d'affiner sa lecture avec la connaissance des planètes. Pour l'exemple du sommeil, notre regard devra intégrer les positions de la Lune ou de Neptune.

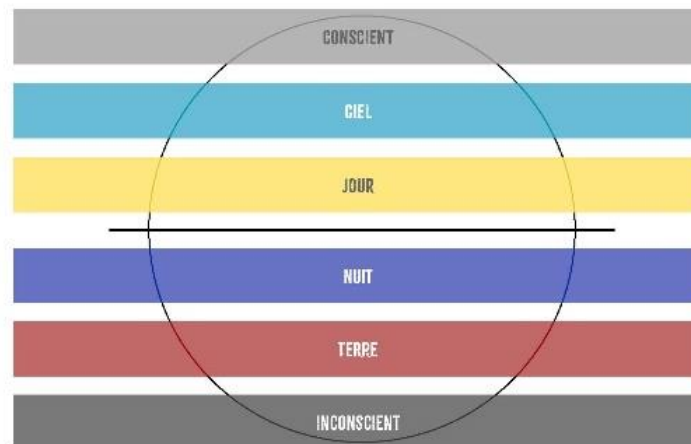
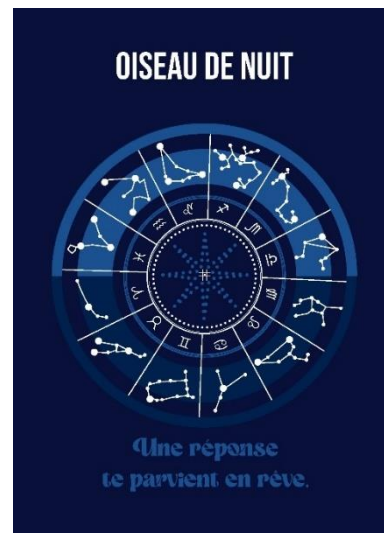
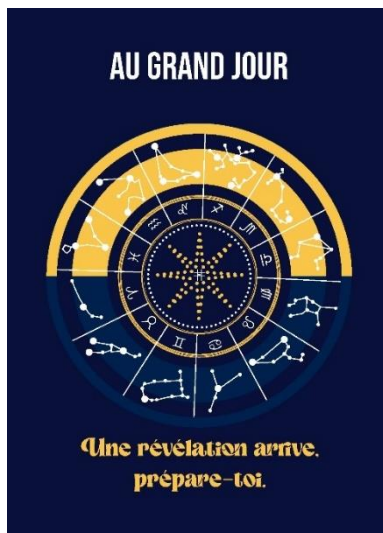

Fig. 14 : La division horizontale de la roue permet de lire les forces Terre et Ciel. La partie inférieure de la roue astrale détermine la force de terre (corps, expérience, matière), la place de l'intuition et le rôle de l'inconscient. La partie supérieure quant à elle, dévoile la force du ciel (mental, projection, immatériel), la place de la vision et le rôle du conscient.



Le thème avec des planètes dans la partie Jour (partie supérieure) nous évoque la conscience, la recherche de la réalité et de l'incarnation des énergies du ciel (ou divines) sur Terre.

Le thème nocturne, avec des planètes en partie inférieure, nous parle d'inconscient et de la recherche de la part invisible de l'incarnation avec une quête probable de preuves, des énergies matérielles sur Terre pour nourrir l'existence.

## LIRE L'ÊTRE ET L'ÂME

Le deuxième axe est vertical, il part du Sud (Fond du Ciel) vers le Nord (Milieu du Ciel). Il divise la roue astrale en deux temps : celui de l'être et celui de l'âme.

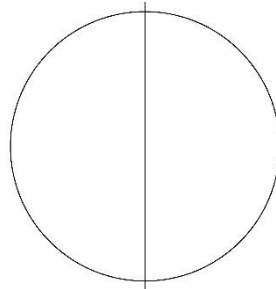

Fig. 15 : La verticalité, force de séparation du temps.

L'axe vertical pose l'axe de mouvement. Il permet de déterminer ce qui est impermanent dans le thème natal et de percevoir les points d'évolutions de la roue astrale étudiée.

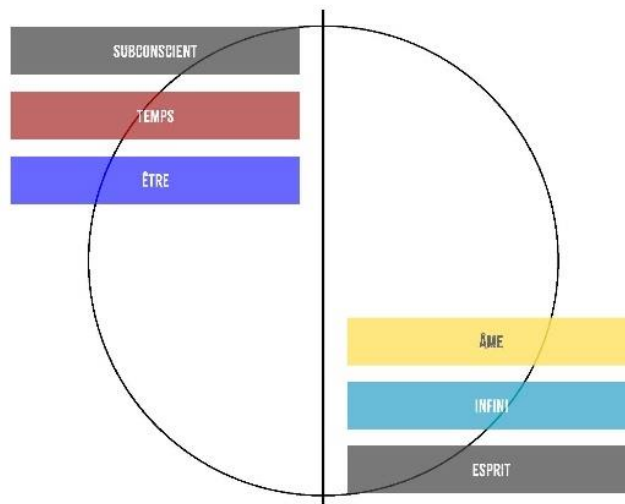
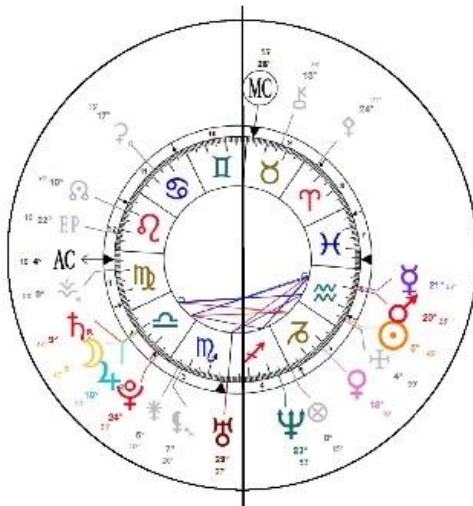

Fig. 16 : La division verticale permet de lire les forces de l'Être et de l'Âme. A gauche, les énergies évoquent ce qui est vécu selon l'angle de l'être, l'incarnation et ses mémoires. A droite, les énergies dévoilent le chemin de l'âme, le rapport à l'immortalité, l'universel et ce qui est « Esprit » venant de la mémoire unique.

La partie gauche de la roue astrale détermine la force du temps (pensée, concept, structure), la place de l'être et le rôle du subconscient. La partie droite quant à elle, dévoile la force du non-temps ou infini (multi-dimensionnel, immémorial, immatériel), la place de l'âme et le rôle de l'esprit (divin). D'une manière simple, la partie gauche parle davantage de l'incarnation, ce qui appartient à l'être vivant sur Terre et la partie droite parle essentiellement de l'âme, ce qui est vécu selon le prisme de l'apprentissage spirituel et du rapport à l'invisible.

Pour l'interprétation, les questions sont identiques à celles de l'axe horizontal :

- Où sont situés les symboles des planètes et des astéroïdes sur la roue astrale étudiée : à gauche ou à droite ?
- Existe-t-il une répartition équilibrée ou au contraire, une répartition concentrée ?



Thème 1 : La répartition est équilibrée une force de temps et infini.  
 La personne cherche à vivre de manière harmonieuse le rapport entre son être et son âme.



Thème 2 : La répartition est concentrée avec un avantage à la force de l'infini.  
 La personne est probablement guidée par son âme et cherche à transmettre des enseignement universels.

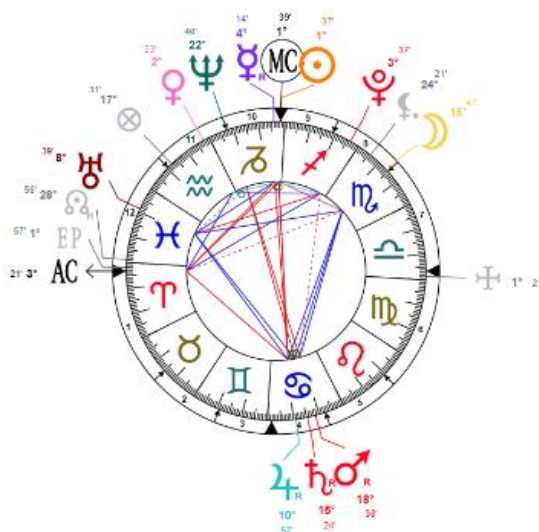

Thème 3 : La répartition est majoritairement concentrée avec une force de l'infini.

La personne est également plus axée sur les enseignements de l'âme et une transmission universelle.



Un thème avec des énergies placées à gauche ou dans « l'être » devrait être plus sensible à la réalisation sur Terre. Il serait plus matérialiste, dans le faire et dans son rôle d'être vivant ayant un temps de vie limité sur Terre et une expérience d'apprentissage tout autant confinée. Cette énergie va chercher les sensations, explorer le corps, les plaisirs, le matériel tout autant que le lien aux autres pour mieux affirmer son identité.

Un thème avec des énergies à droite ou dans « l'âme » est à la recherche d'intemporalité, d'infini et de transmission. Il est dans un rapport plus apaisé au temps et à l'existence. Il est invité à explorer un rapport plus profond à son expérience qui le pousse probablement à affirmer un rapport à la spiritualité ou une liberté de créer et ressentir qu'il va vouloir / devoir transmettre, partager et communiquer.

### LIRE LE MOUVEMENT ÉNERGÉTIQUE DES POINTS CARDINAUX

L'association des axes horizontal et vertical divisent la roue astrale en quatre quarts théoriquement similaires formant 4 angles de 90 degrés.

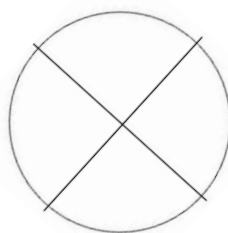

Fig. 17 : Les quatre-quarts, l'horloge énergétique du mouvement de la roue astrale.

Ces quatre axes traduisent la répartition des quatre éléments construisant la répartition des signes astrologiques en quatre familles : les signes de Feu, Terre, Air et Eau. Traditionnellement, les quatre points cardinaux Est, Sud, Ouest et Nord sont respectivement associés aux quatre éléments selon la catégorisation suivante :

- L'Est est l'Air, il représente la naissance, le lever du jour et la force de souffle.
- Le Sud est le Feu qui symbolise la vie, le soleil et la force vitale.

- L'Ouest est l'Eau, elle est la vieillesse, le coucher et la force de persévérance.
- Le Nord est la Terre et rappelle la mort, la lune et la force intuitive.

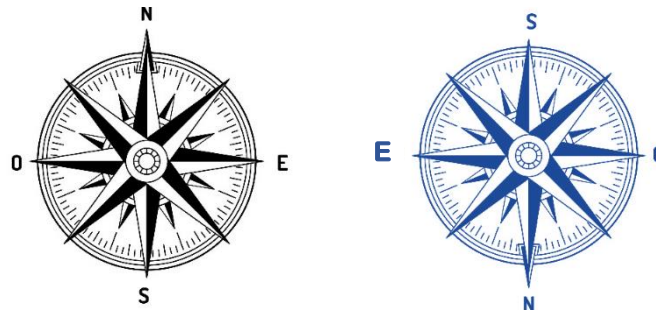
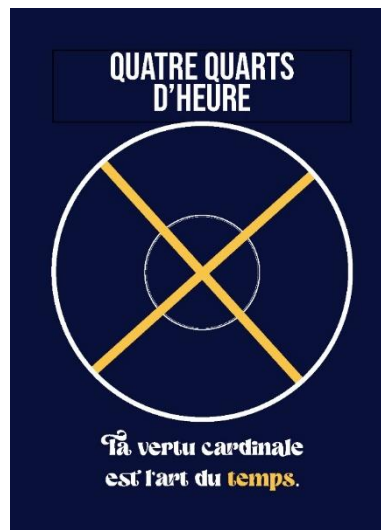

Fig. 18 : La boussole traditionnelle place l'Ouest à gauche et l'Est à droite, le Sud en bas et le Nord en haut, point de direction. Le double axe symbolise les directions intermédiaires type Nord-Est, Sud-Ouest, etc. Symboliquement, cette division nous rappelle les « sphères » d'énergie de chaque point cardinal. Rappelons enfin, que la boussole de la roue astrale comme le montre l'image ci-dessous qui est la version inversée de la boussole classique.

Posés selon l'héritage de la boussole, les points cardinaux proposent une répartition des éléments qui diffèrent de celles de la roue astrale. Sur une charte astrale, l'Est est positionné à l'inverse, situé à gauche et l'Ouest est la direction, posé à droite. Le Soleil se lève à l'Est et se couche à l'Ouest. Le Nord se trouve en bas et le Sud es Ciel ou le point maximum du Soleil au zénith. Ces quatre axes permettent une lecture des énergies selon les quatre points cardinaux et les quatre éléments. En superposant la roue astrale et la boussole, les points cardinaux positionnent la circulation des énergies croisées d'Est en Ouest sur l'axe horizontal et du Sud au Nord sur l'axe vertical.



Quatre quarts du temps, la division du thème selon les quatre points cardinaux enseignent le rapport au temps selon la symbolique des points cardinaux.

Les quatre points cardinaux nous aident à comprendre cette relation au temps.





L'Est est une relation à la naissance, au début d'un cycle, à la créativité.

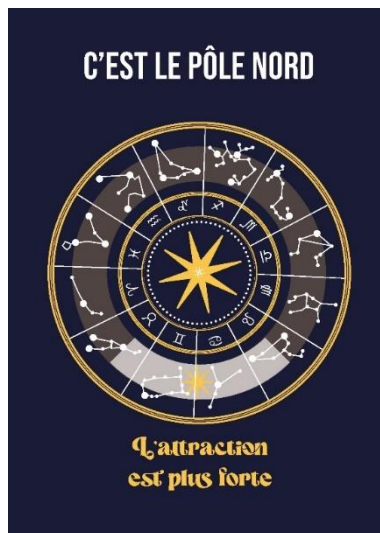

Le Nord parle de la profondeur apportée par les enseignements de l'incarnation.



L'Ouest évoque l'abondance et un cycle qui se termine sous les auspices d'un beau coucher de soleil.

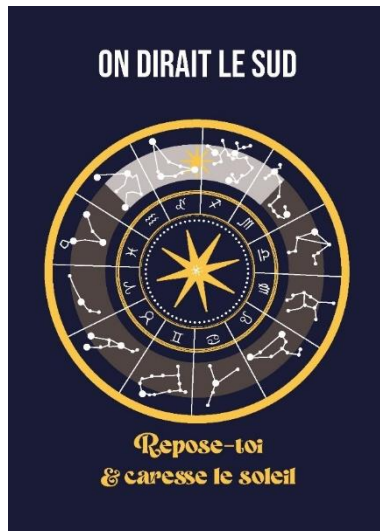

Le Sud est un cap de découverte, de force naturelle et de maturité.

### LIRE LE MOUVEMENT MAGNÉTIQUE DES ÉNERGIES

La deuxième lecture à partir du Sud et du Nord permet d'interpréter le rapport à la force magnétique représentée par le Nord, le marqueur de direction et orientation magnétique de la boussole / du thème astral.

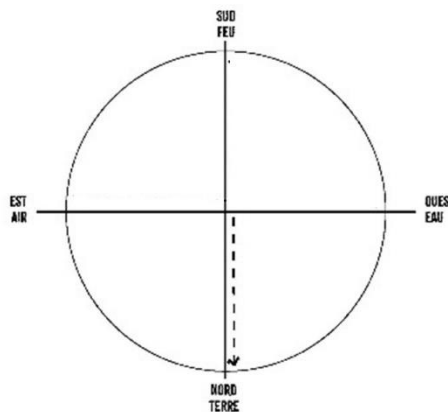

Fig. 20 : Le mouvement magnétique. Le Nœud Nord en Fond de Ciel montre une force magnétique de nos racines, de notre incarnation, de notre axe « Terre ».

**L'axe Sud vers Nord :** Le magnétisme de direction rappelle que la personne est toujours guidée dans ses énergies par le Nœud Nord. Nous pouvons établir trois lectures, celle du thème classique et celles qui déplacent le thème en posant le Nœud Nord sur l'axe Nord et en posant le Soleil sur le Milieu du Ciel ou axe Sud du thème.

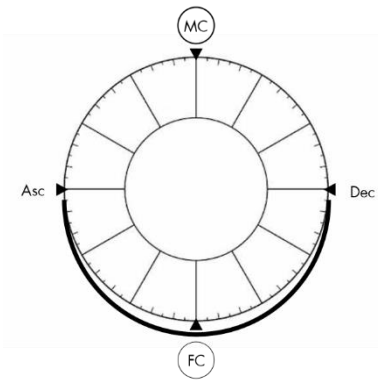

Fig. 21 : La force magnétique est représentée par le Fond du Ciel en astrologie traditionnelle. Ici, il symbolise le Nord, point magnétique de la boussole.

La lecture classique vise à déterminer la force de magnétisme d'une personne. La lecture du Nœud Nord en axe Nord permet de voir comment pourrait être vécu le chemin de vie. En dernier, la lecture du soleil vers le Milieu du Ciel permet d'évaluer les mouvements qui interviennent pour mener la personne à son énergie « solaire » et complète la lecture de son chemin de vie.

Le Nœud Nord représente une forme de destin, de force magnétique, de clé d'épanouissement... Un vœu inconscient qui se révèle à nous.



Toc ! Toc !

Un vieil ami sonne à ta porte, il s'appelle le Destin, cet espèce de rappel improbable de la vie qui nous surprend et nous apprend.

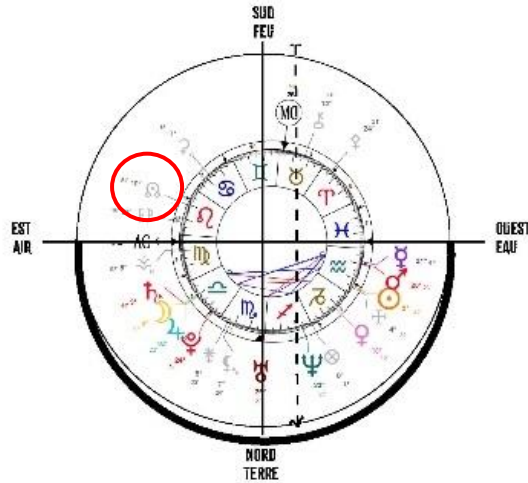

**Force magnétique :** Toutes les planètes étant situées en bas de la roue, la force magnétique est très forte. La personne va être poussée fortement vers « ce magnétisme intérieur. » L'absence de planète en Sud (haut de la roue) peut signaler une difficulté à avoir « une origine », des bases solides pour avancer vers ce magnétisme. Le Nœud Nord apparaît avant l'ascendant situant son influence « avant conception. » Ce placement suggère une opposition entre la force magnétique des Planètes très ancrées avec un Nœud Nord qui est « aérien. » La personne peut vivre une opposition entre son besoin d'ancrage et ses capacités intuitives ou la force magnétique de son destin.

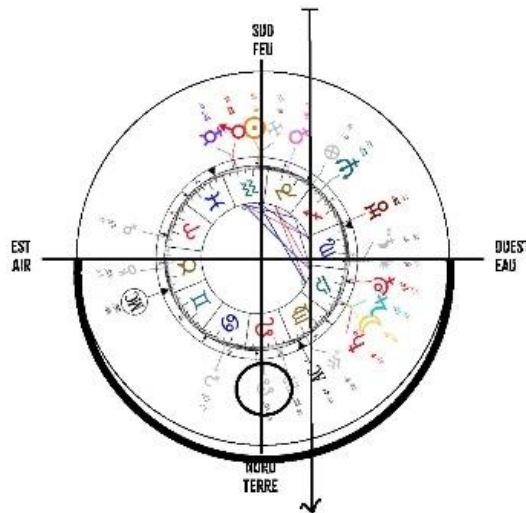

**Nœud Nord magnétisé au Nord :** Pour obtenir cette représentation, nous avons déplacé le Nœud Nord au niveau du point cardinal Nord. La lecture montre que les forces sont orientées vers la droite autour du Descendant. La représentation montre que le Nœud Nord et le Soleil sont opposés. Beaucoup de planètes sont placées en axe infini dans cette lecture. Une autre clé d'interprétation, toutes les planètes suivent le Nœud Nord en remontant vers le Sud supposant l'importance de comprendre la force magnétique de ce thème pour qu'il puisse vivre l'abondance et l'alignement.

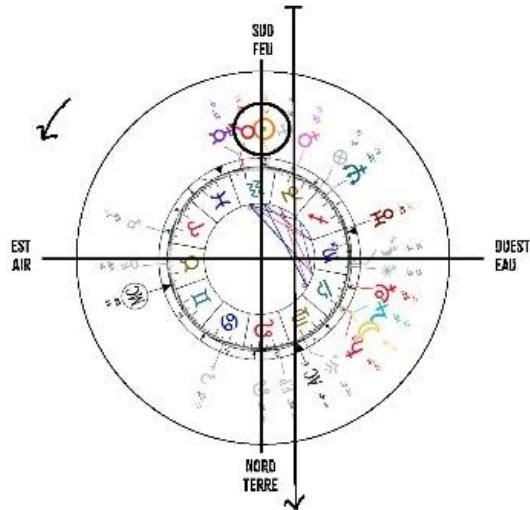

**La rotation** : Nous avons déplacé le Soleil au niveau du point Sud (qui est en face du Nœud Nord pour ce thème, il s'agit quasiment de la même image !) Si nous suivons le mouvement du soleil vers l'Est puis vers le Nord, suivi par l'Ouest et enfin, le Sud, nous nous apercevons que les énergies bougent après le Nœud Nord. Cette personne sera apte à aligner ces énergies quand elle aura compris son « Nœud Nord » et suivre la force magnétique qui la dirige. Elle pourrait s'avérer être très puissante dans sa capacité de manifestation à partir de cette étape.

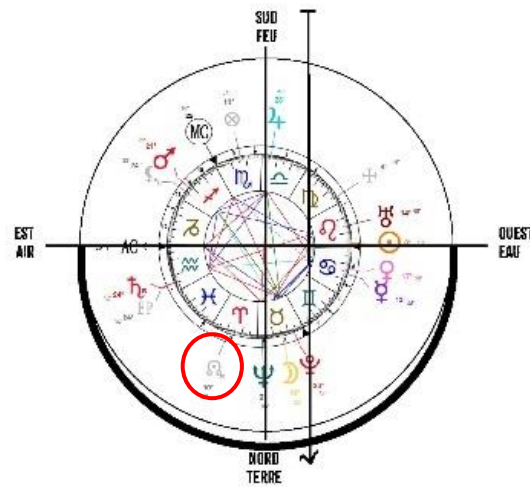

**Force magnétique** : La répartition montre un certain équilibre, deux planètes sont à l'origine, quatre planètes sont placées sur l'axe médian / l'équateur et trois sont au Nord qui soulignent une force magnétique. On voit le Nœud Nord quasi aligné avec le magnétisme ce qui montre une personne qui va « vite » suivre son chemin de vie.



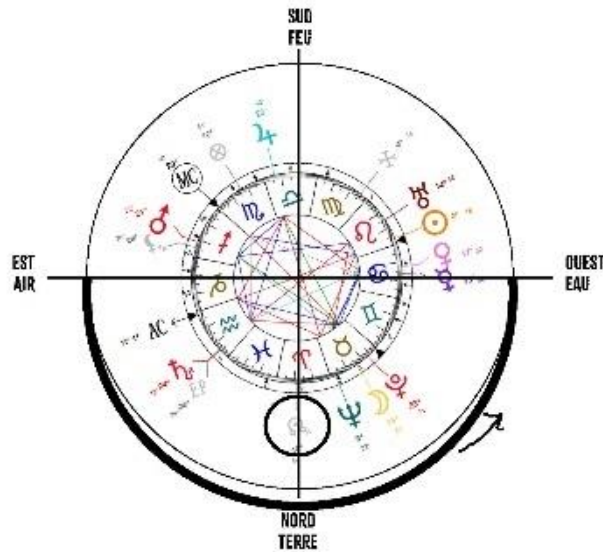

**Nœud Nord magnétisé au Nord :** nous avons déplacé le Nœud Nord au niveau du point Nord. La lecture montre que les forces sont réparties tout au long du chemin de vie. Les énergies de ce thème évoquent trois étapes dans l'enfance, quatre étapes en adolescence-adulte qui « rencontrent » le soleil, deux planètes en adulte qui montrent une accélération et une reconnaissance publique avec « le Milieu du Ciel » et la dernière planète signale une sagesse acquise en fin de vie.

Cette lecture s'applique à Carl Jung dont nous connaissons l'enfance, les étapes pour devenir un penseur reconnu et la reconnaissance dont il a jouie de son vivant et enfin, la fin de sa vie, axée sur la sagesse et le retrait.

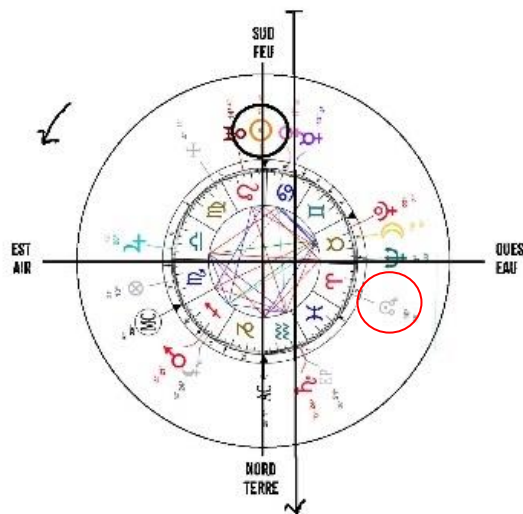

**La rotation :** Nous avons déplacé le Soleil au niveau du point Sud. Si nous suivons le mouvement du soleil vers l'Est puis vers le Nord, suivi par l'Ouest et enfin, le Sud, nous nous apercevons que les énergies bougent après le Nœud Nord. La répartition montre une répartition tout au long du cycle solaire avec une concentration croissante de la force de vie en fin de cycle et après le passage du Noeud Nord. Les énergies présentent un alignement avec la manifestation du chemin de vie.

### SYNTHÈSE : LES CLÉS D'INTERPRÉTATION DES POINTS CARDINAUX

Nous proposons de synthétiser la lecture du thème astral sous forme d'un tableau ci-dessous :

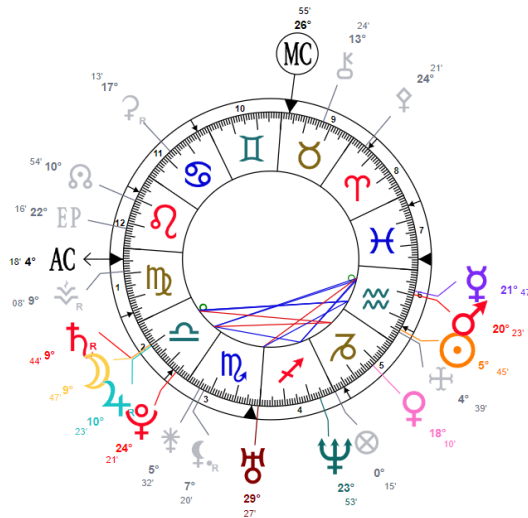

Outil	Observation	Interprétation
Terre et Ciel	Un thème Terre	La personne est ancrée et a besoin de solidité, de lien à la terre.
Jour et Nuit	Un thème réparti	La personne avec des sources énergétiques tout au long de la journée avec un avantage le matin tôt et en fin de journée.
Être et Âme	Un thème réparti	La personne a un besoin d'harmonie entre être et âme.
Sources d'énergies et d'activités	Un thème réparti avec un focus matin et soir	La personne a des énergies très matinales et du soir. A midi, Uranus peut provoquer des inspirations. L'après-midi pourrait être propice aux siestes.
Force magnétique	Les planètes en bas du thème forment une force très ancrée	La personne a un grand besoin d'ancrage, d'intérieur, de force intériorisée. Le Nœud Nord lui demande à orienter son énergie vers l'extérieur, la communauté, la symbolique de la Maison 12.
Âge des énergies	Deux âges très investis	La personne est tournée vers la lecture des blessures de l'enfance, les étapes de l'apprentissage, le conscient et l'inconscient.

## LES QUATRE ÉLÉMENTS DE LA ROUE ASTRALE

Une deuxième lecture change la dynamique des éléments en suivant l'ordre des éléments des signes astrologiques c'est-à-dire le feu, la terre, l'air et l'eau. Cette lecture reprend l'héritage de Hippocrate selon lequel les éléments sont placés en quatre quartiers qui reflètent les tempéraments sec, froid, humide et chaud.

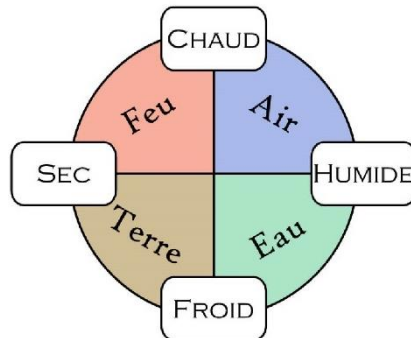

Fig. 24 : Les 4 tempéraments selon Hippocrate.

Cette classification détermine quatre tempéraments où sont retrouvés les quatre éléments :

1. Feu est dit le tempérament bilieux ou colérique, il est attribué aux Bélier, Lion et Sagittaire. Leur organe de référence est le foie (colère).
2. Terre est dit le tempérament mélancolique, il est attribué aux Taureau, Vierge et Capricorne. Leur organe de référence est la rate (en anglais, elle est appelée « spleen », la dépression).
3. Air est dit le tempérament sanguin, il est attribué aux Gémeaux, Balance et Verseau. Leur organe de référence est le cœur (sensibilité).
4. Eau est dit le tempérament flegmatique ou lymphatique, il est attribué aux Cancer, Scorpion et Poisson. Leur organe de référence est le cerveau (mental).

Voici un tableau récapitulatif intéressant des caractères de ces tempéraments croisés aux archétypes de Carl Jung.

Humeur	Élément et astrologie	Ancien nom	Typologie Myers-Briggs	Évaluation DISC	Concentration et intérêt	Fonctionnalités modernes (DISC)	Anciennes fonctionnalités
Bile jaune	Feu, Mars, Bélier, Lion, Sagittaire	Colérique	ENTJ, ESTJ, ESTP, ENFJ	Dominant (D)	Responsable	Ils sont très actifs face aux problèmes et aux défis. Ils sont égocentriques, directs, audacieux, dominateurs, exigeants, énergiques, déterminés.	Stratège, rationnel, audacieux.
Sang	Air, Jupiter, Gémeau, Balance, Verseau	Sanguin	ESFP, ESFJ, ENFP, ENTP	Influent (I)	Allez-y	Ils aiment influencer les autres par des conversations et des activités et ont tendance à être émotifs. Ils sont enthousiastes, persuasifs, convaincants, amicaux, communicatifs, confiants et optimistes.	Optimiste, sentimental et instable.
Lymphhe	Eau, Lune, Cancer, Scorpion, Poisson	Flegmatique	INTP, INFP, ISFP, ISFJ	Stable (S)	Dans les coulisses	Apprécie le rythme constant, la sécurité et n'aime pas les changements brusques. Ils sont patients, fiables, calmes, loyaux, persistants, gentils, prévisibles.	Sensible, travailleur, réaliste.
Bile noire	Terre, Saturne, Taureau, Vierge, Capricorne	Mélancolique	INFJ, INTJ, ISTP, ISTJ	Conforme (C)	Tracer le parcours	Ils apprécient le respect des règles, des réglementations et de la structure. Ils sont prudents, systématiques, précis, analytiques, perfectionnistes et logiques.	Intense, profond, analytique.

Fig. 25 : Tableau des tempéraments et signes astrologiques (Wikipédia).

Autres éléments d'interprétation :

- Le Feu est une énergie dynamique, elle fait nettoyer et circuler pour obtenir la force.
- La Terre est une énergie ancrée, elle fait nettoyer et circuler pour obtenir la stabilité.
- L'Air est une énergie visionnaire, elle fait nettoyer et circuler pour obtenir l'esprit.
- L'Eau est une énergie sensible, elle fait nettoyer et circuler pour obtenir l'émotion.

### LIRE LES ÉLÉMENTS D'UNE ROUE ASTRALE

Sur la roue astrale et en suivant l'ordre des éléments, le Feu entame le cycle (Bélier), suivi par la Terre (Taureau), puis l'Air (Gémeaux) et enfin, l'Eau (Cancer) pour se répéter à deux reprises formant les douze maisons astrales. Les éléments étant au nombre de quatre, la roue astrale nous pousse à une division par trois formant quatre-quarts comme représentés ci-dessous.

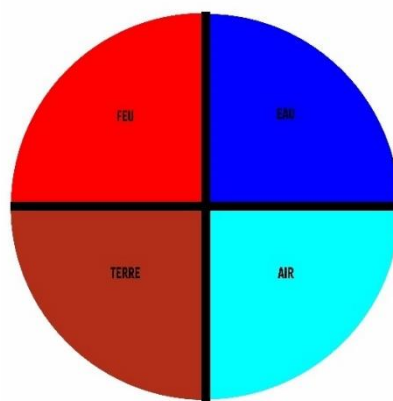

Fig. 26 : Les quatre éléments répartis sur la roue astrale.

Nous établissons le Feu dans le premier quart supérieur de la roue symbolisant le Feu qui descend avant/après la conception et la naissance. La Terre marque l'incarnation et le choix de l'expérience sur Terre qui suppose de venir expérimenter le corps, la matière et la vie terrienne. L'Air en troisième section amène la conceptualisation de l'existence et le besoin de transmettre. L'Eau clôt le « premier cycle » autour de l'apprentissage des émotions, des liens et des mémoires qui forment la source universelle. Le retour au Feu permet l'expérience de la mort et de la résurrection.

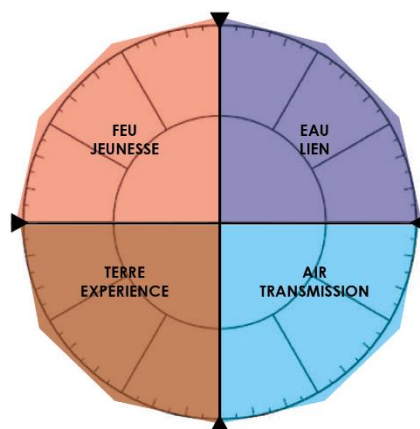
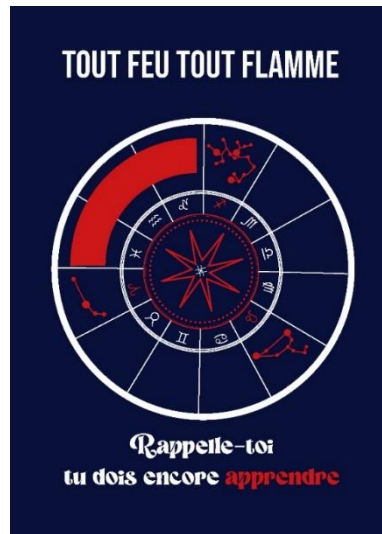
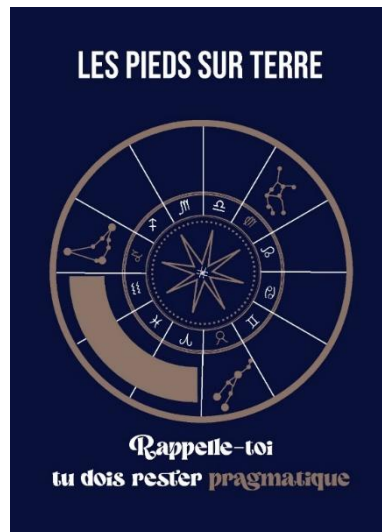

Fig. 27 : Les éléments et leur symbolique.

L'âge des énergies est une lecture arbitraire et conceptuelle qui permet d'établir une « certaine idée » de l'âge de l'âme sur Terre. L'élément pour chaque quatre-quarts permet de déterminer une caractéristique d'un thème, ce « tempérament » classable en quatre grande familles.



Le Tempérament « Feu » correspond au Bilieux. Selon la tradition issue d'Hippocrate, le tempérament bilieux est colérique et irritable. Il correspond à la bile jaune. Il symbolise l'énergie, l'intuition et l'urgence. Il cherche à expérimenter le dynamisme, mouvement, intensité, chaleur, action et aussi danger car à trop s'approcher il peut brûler.



Le Tempérament Terre correspond au Mélancolique. Selon la tradition issue d'Hippocrate, le tempérament mélancolique va symboliser le contact avec le monde matériel et la sensation. Elle cherche la solidité, lenteur, réalisme, persévérance et aussi continuité et stabilité.

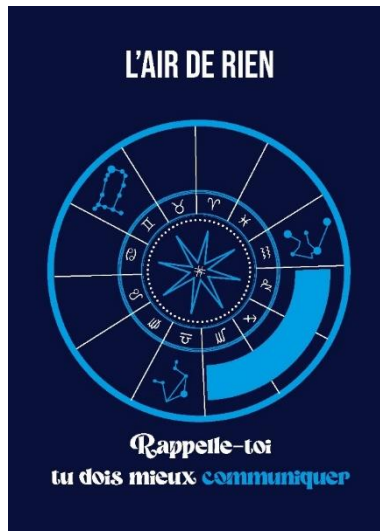

Le Tempérament Air est associé au tempérament sanguin (sang rouge provenant du cœur). Le Tempérament sanguin recherche l'aspect intellect des expériences et la sociabilité. Il appartient au monde de la communication, des échanges, des contacts ainsi que la pensée et l'adaptation.

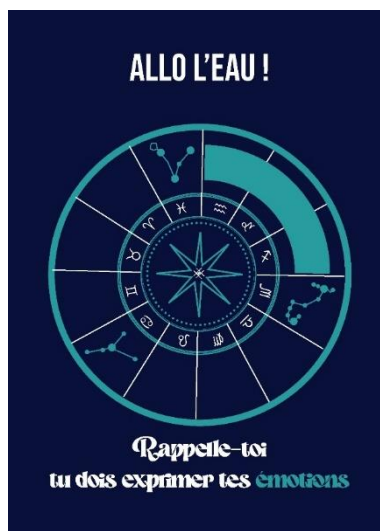

L'Eau est dite le tempérament flegmatique ou lymphatique, il est attribué aux Cancer, Scorpion et Poisson. Leur organe de référence est le cerveau (mental). L'Eau symbolise la profondeur et les sentiments. Elle est forcément imagination, émotion, affectivité et monde intérieur.



Prenons des exemples de célébrités.

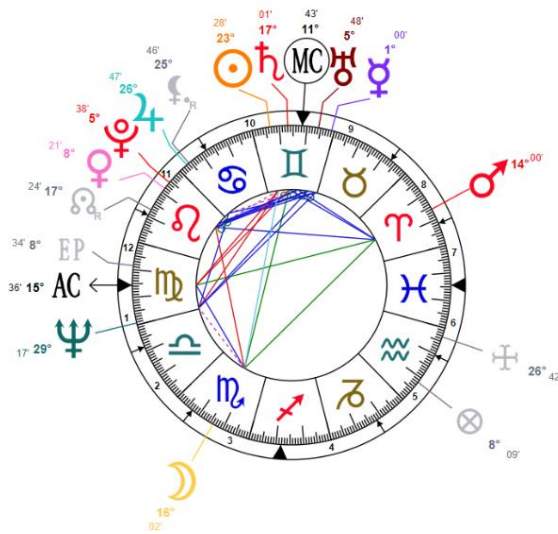

Exemple de thème Feu : Johnny Halliday

Cette personnalité a beaucoup de planètes placées en élément Feu y compris le Nœud Nord placé également en signe de Feu (le Lion). Ces éléments pourraient expliquer l'énergie du chanteur et également son besoin de briller.

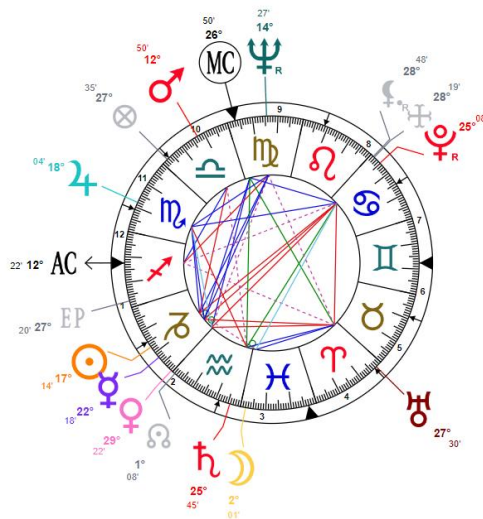

Exemple de thème Terre : Elvis Presley

Ce thème dispose de la majorité de ses planètes en élément Terre ainsi que son Nœud Nord placé en Maison 2, celle du Taureau qui évoque le corps, les plaisirs et les biens matériels. Cela illustre le parcours du chanteur qui a connu de nombreux défis liés à la santé.

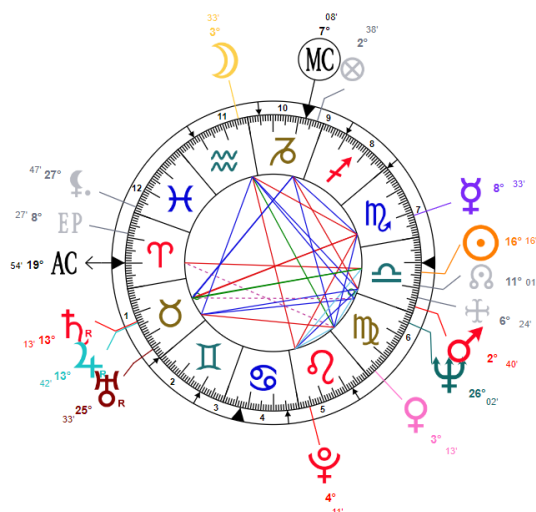

### Exemple de thème Air : John Lennon

Ce thème dispose de la majorité de ses planètes en élément Air ainsi que son Nœud Nord placé en Maison 6, celle de la Vierge qui évoque la sensibilité, la communication, le perfectionnisme... Cela illustre le parcours du chanteur qui attachait de l'importance au travail, à la précision et qui aimait s'engager dans des causes au service des autres (caractéristique de la Vierge).

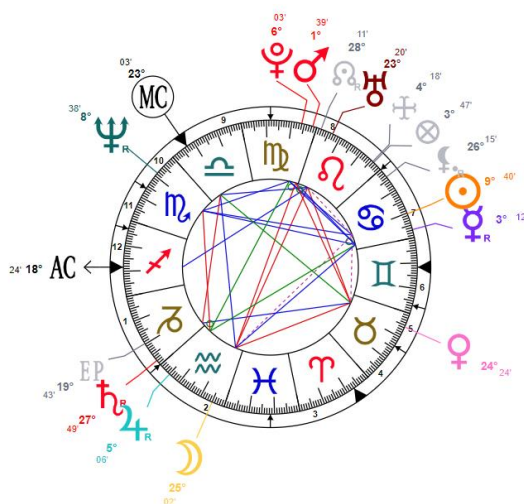

### Exemple de thème Eau : Diana Spencer

Ce thème dispose de la majorité de ses planètes en élément Eau ainsi que son Nœud Nord placé en Maison 8, celle du Scorpion qui évoque le magnétisme, l'héritage, la construction et la destruction... Cela illustre le parcours de Lady Di connue pour son charme, son besoin de briller et aussi, les tempêtes qu'elle aura vécues.

La lecture avec les éléments peut aider à déterminer un tempérament et organiser une structure de lecture du thème comme le souligne les exemples donnés. « Une agglomération de planètes » dans un élément permet d'établir facilement des traits de personnalité, le « tempérament » ou les humeurs (selon Hippocrate) et également, de lire l'incarnation de l'être.

## LIRE L'INCARNATION DE L'ÊTRE

Sur la roue astrale, le placement permet d'analyser les énergies de l'être incarné en quatre groupes d'éléments :

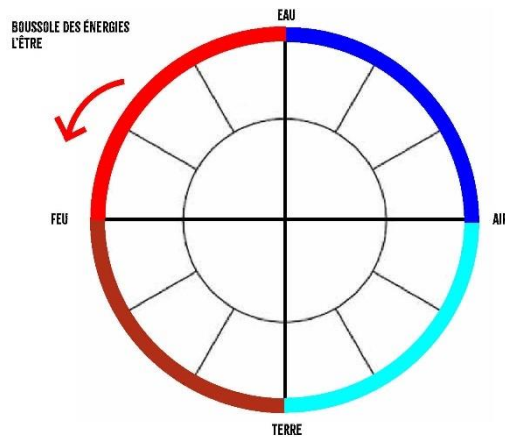
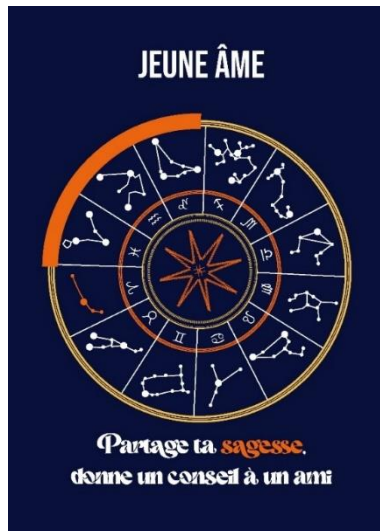

Fig. 28 : Lire l'incarnation de l'être avec la boussole des quatre éléments.

La répartition des Planètes permet de déterminer un « tempérament » de la personne. Le Nœud Nord permet de déterminer l'orientation des énergies, ce qui guide la personne :

- Le Feu est un tempérament dynamique et jeune. L'être vient expérimenter des sensations fortes. Il serait une jeune âme sur Terre.
- La Terre est un tempérament ancré et stable. L'être vient vivre une expérience de persévérance, d'harmonie, de recherche de foyer. Elle serait une âme en quête de l'expérience terrienne, ancrée et matérielle de l'énergie de la Terre / Gaia.
- L'Air est un tempérament communicatif et visionnaire. L'être vient transmettre, partager, interpréter. Il serait un messager de l'âme et des âmes.
- L'Eau est un tempérament émotif et intuitif. L'être vient comprendre des émotions, des expériences et des changements. Il serait une vieille âme venue se nourrir d'émotions.



Jeune âme, partage ta sagesse : celle d'une conscience intuitive capable d'aller chercher le feu divin pour le donner aux hommes ; celle d'une création inconsciente qui fait naître ou renaitre un univers ; et celle d'une âme venue sur Terre qui a oublié son contrat d'âme et qui pourtant, se souvient d'autres possibilités d'expansion et d'expérimentation.

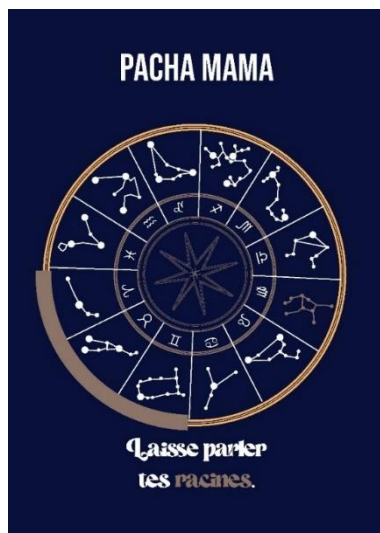

### Pacha Mama

Cette âme est venue vivre les énergies telluriennes, le lien profond à Gaïa et à l'expérience incarnée. Elle est en quête d'expérimentation matérielle, de racines, d'une certaine sécurité portée par le rythme propre à la Terre tout en étant capable de s'adapter à ses changements et ses besoins. Elle détient une force profonde qui veut développer la douceur, la stabilité et la résilience.

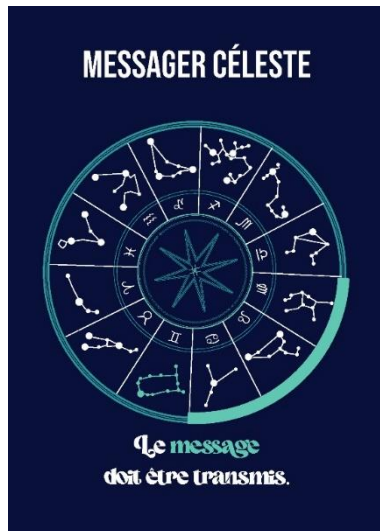

### Messenger céleste

Cette âme vient expérimenter les défis de l'expression, la communication et la conceptualisation des idées. Elle pourrait agir comme « Messenger céleste », intermédiaire entre les énergies divines et les humains tel à un Hermès ou Mercure. Elle peut développer des compétences en communication et sera à la recherche de différentes formes de création. L'âme se veut messagère et prolonger ses idées en éléments concrets ou actions durables.



### Vieille âme

Cette âme est émotionnelle, dans la quête du lien et des liens. Elle aime explorer les sensations au filtre des mémoires, des rencontres, des croyances. Elle cherche à affiner sa guidance personnelle pour mieux exprimer des sens et une essence divine. Elle détient un savoir inné qui peut la libérer comme la bloquer selon son approche de l'existence.

Cette grille permet de regarder les thèmes en considérant les tempéraments issus de la médecine de Hippocrate.

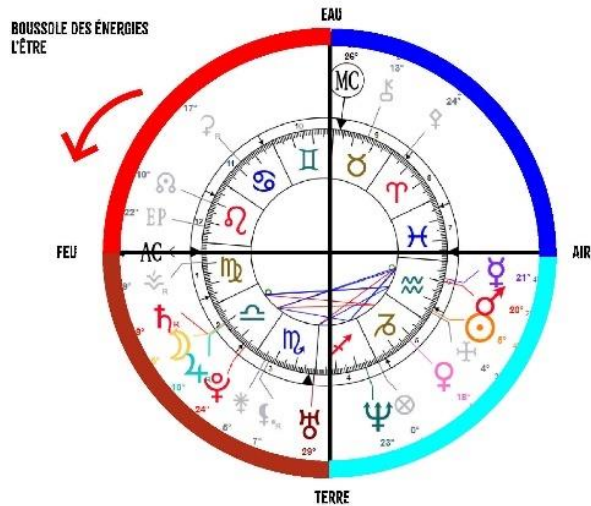

Thème 1 : Le Nœud Nord est placé en tempérament Feu, la majorité des planètes en tempérament terre et air soulignant la puissance de ces deux énergies et un thème eau peu investi. Les énergies sont guidées par le feu, elles sont très ancrées et communicatives.

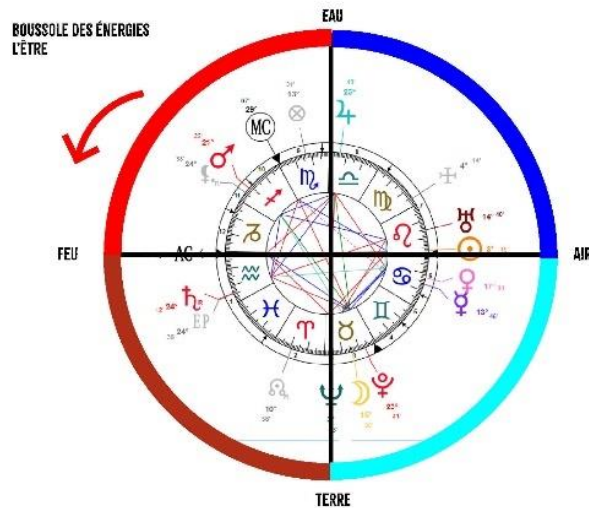

Thème 2 : Le Nœud Nord est placé en tempérament Terre, la majorité des éléments est placée en air et peu d'énergie est investie en eau et feu. Les énergies sont guidées par l'ancrage avec un besoin de communiquer une vision.



## LIRE LES ÉNERGIES DE LA TERRE

En continuant avec cette approche, nous pouvons envisager la circulation inverse des énergies qui traduisent celles de la Terre.

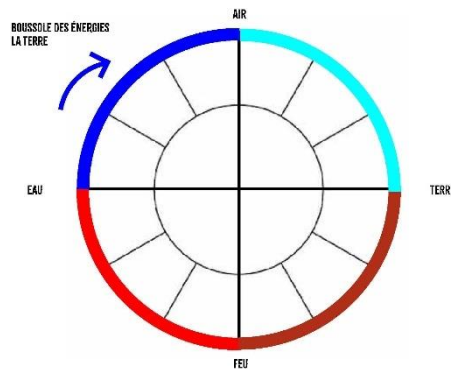
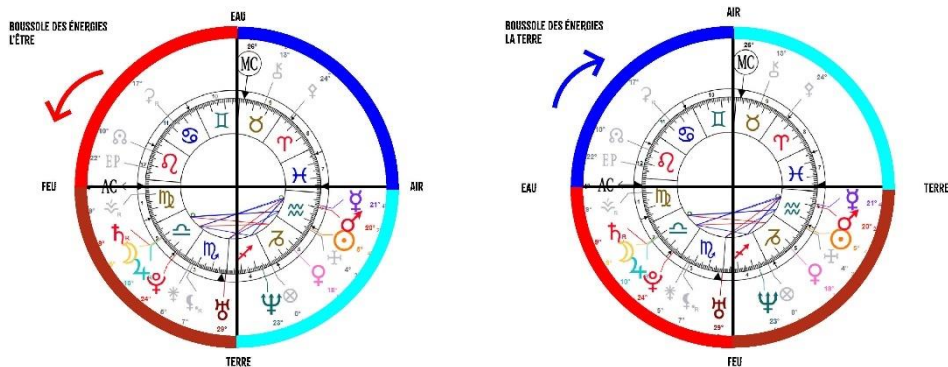
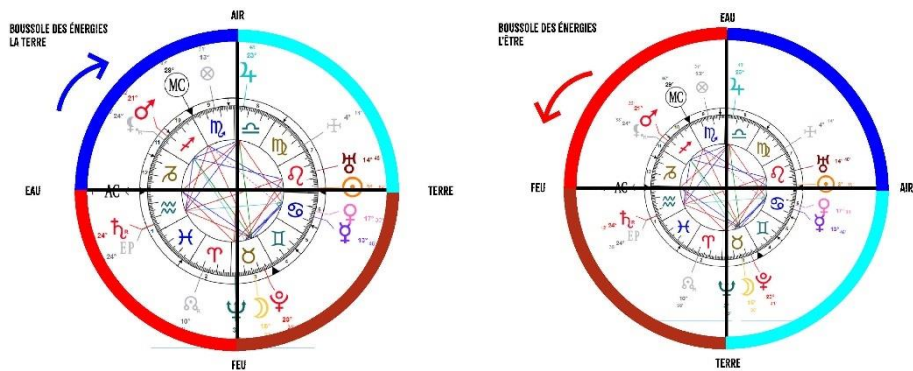

Fig. 29 : Lire les énergies de la Terre.

Cette lecture permet de comprendre les pressions inverses que les énergies exercent sur le tempérament de l'être. Il est intéressant de placer les deux lectures l'une à côté de l'autre pour mieux comparer et interpréter le rapport énergétique entretenu entre l'individu et les énergies de la Terre.



Thème 1 : La Terre fait travailler les énergies de Terre et de Feu au contraire des énergies de l'être. En commun entre les deux lectures, une énergie de Terre très forte.



Thème 2 : Un enjeu d'ancrage est clairement posé. La Terre demande à l'être d'ancrer sa communication et les émotions peuvent être affectées par les mouvements de la Terre et entraîner des réactions contraires. En commun, elles favorisent l'intuition.

Cette double lecture permet d'indiquer l'âge de l'âme sur Terre et l'âge de l'âme énergétique.

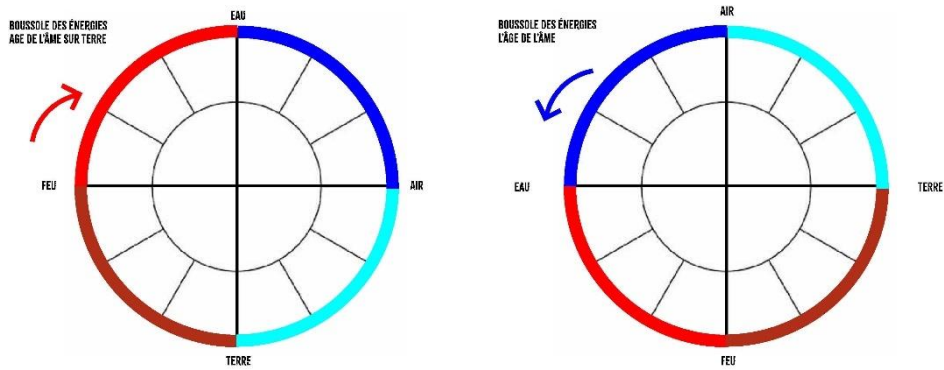

Interprétation :

- L'âge de l'âme sur Terre évolue dans le sens Feu, Terre, Air et Eau.
- L'âge de la Terre serait inversé et évolue depuis l'Eau vers l'Air, la Terre et le Feu.
- La comparaison des deux âges propose une symbolique des décalages de ressentis et des connaissances inconscientes d'une personne sur Terre.

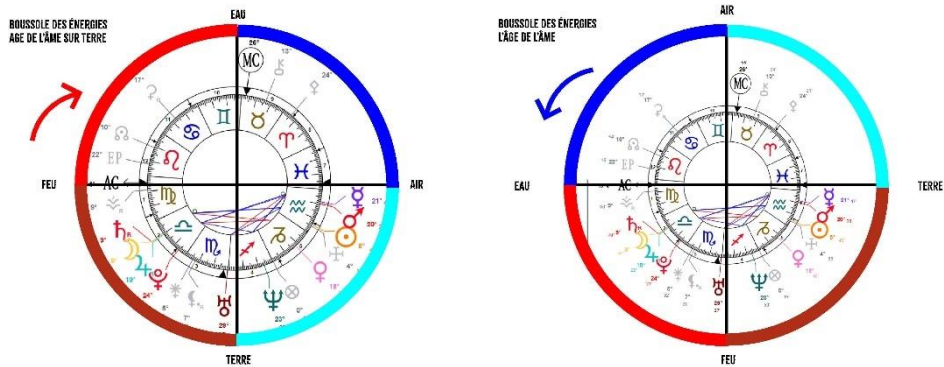

Thème 1 : L'âme sur Terre dispose des planètes en fin de cycle signalant une expérience de Terre dense quand l'âme semble être à moitié du chemin. Elle semble être à un moment clé de transformation avec la densité de l'élément Terre dans son thème.

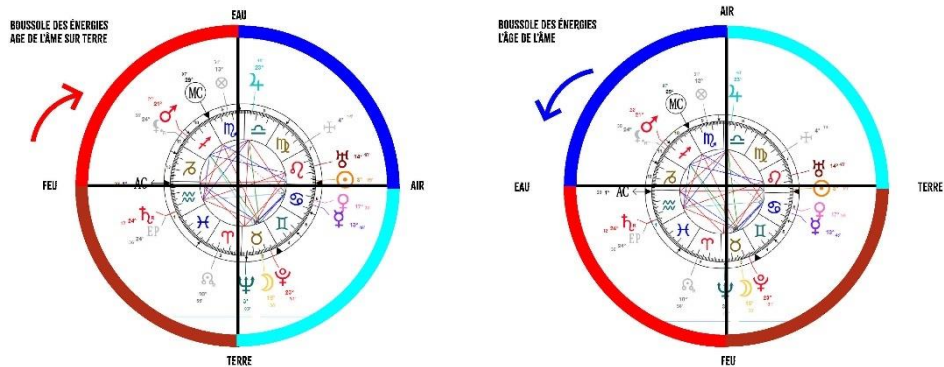

Thème 2 : Cette personne a eu plusieurs vies sur Terre et a vécu plusieurs types d'incarnation tout en ayant à apprendre à ancrer son expérience d'âme sur Terre (peu d'éléments en Terre). L'âme serait également assez multiple. Elle est peu orientée vers une recherche « d'air ».

Les énergies de la Terre sont inversées comme le propose la représentation ci-dessous :

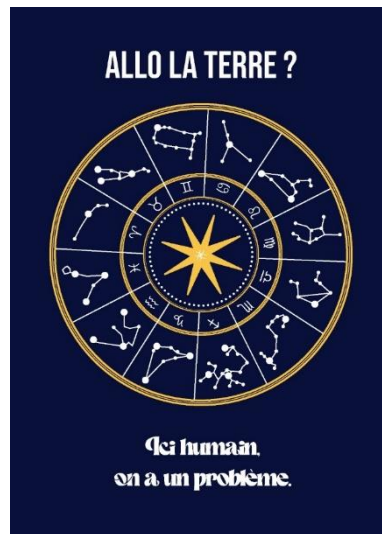

Et si on envisageait la roue astrale à l'inverse... Cela donnerait le Poisson comme premier signe, suivi par le Verseau, le Capricorne qui formeraient les axes de la sécurité, la naissance ; le Sagittaire, le Scorpion, la Balance qui correspondraient l'apprentissage, l'enfance, la mentalisation ; la Vierge, le Lion, le Cancer qui seraient la réalisation, la sagesse et le Gémeau, le Taureau et le Bélier qui formeraient la communauté, la résurrection et la source.

Ce fonctionnement inversé traduit deux pulsions opposées entre l'être humain et les énergies de la Terre. La Terre serait une manière d'inverser notre regard sur notre expérience. Nous partons depuis le collectif vers l'individu qui n'est autre que... l'humain.

## CONCLUSION

L'ensemble de ces éléments est une première approche visuelle du thème. Il s'agit de familiariser l'œil avec la répartition des planètes, le mouvement des énergies et indiquer un âge d'expérience, des étapes de vie ou des répartitions des énergies en fonction de l'espace-temps. L'objectif est d'apporter des clés d'interprétation générales sans se fermer sur des postulats affirmatifs (type : vous êtes une vieille âme, vous êtes venu expérimenter ceci, etc.). Et maintenant, amusez-vous à observer le thème de Shakira, il est visuellement intéressant pour pratiquer ce chapitre !

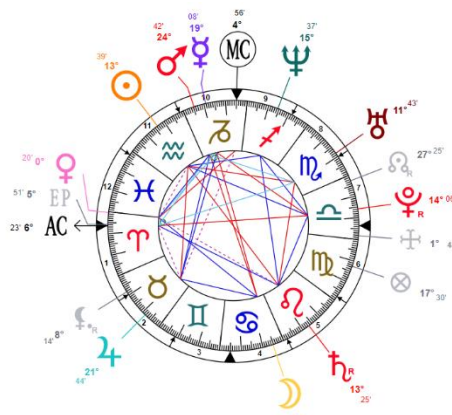

## TABLEAUX RECAPITULATIFS

Voici des tableaux récapitulatifs des correspondances à la trinité astrale Maison / Signe / Planète avec la durée du transit de la planète concernée et l'archétype relié au signe.

### LES MAISONS

MAISON	PHRASE	SIGNE, MODE, ÉLÉMENT	PLANÈTE ET TRANSIT	ARCHÉTYPE
1 Masculin La source L'ADN	Je suis Mon identité	Bélier Cardinal Feu	Mars 1 à 2 mois	Le guerrier Le pionnier Le casse-cou Le battant
2 Féminin La convergence La référence	J'incarne Ma matérialité	Taureau Fixe Terre	Vénus 1 à 2 mois	Le terrien L'épicurien Le musicien L'homme du silence
3 Masculin L'alchimie La relation	J'intègre Ma relation (à l'autre)	Gémeaux Mutable Air	Mercure 1 à 2 mois	Le témoin L'enseignant Le journaliste
4 Féminin L'expression La racine	Je préserve Mon foyer	Cancer Cardinal Eau	Lune 2,5 jours	La mère Le sensible L'homme invisible
5 Masculin La créativité L'enfant intérieur	J'exprime Ma créativité	Lion Fixe Feu	Soleil 1 mois (28 à 31 jours)	L'acteur L'enfant L'humoriste L'autoritaire
6 Féminin Le service La purification	Je structure Organisation	Vierge Mutable Terre	Mercure 1 à 2 mois	Le serviteur Le soigneur Le martyr Le perfectionniste
7 Féminin L'harmonie Les relations	J'équilibre Relation aux autres	Balance Cardinal Air	Vénus 1 à 2 mois	L'amoureux L'artiste Le justicier Le pacificateur
8 Féminin La guérison L'intuition	Je guéris Relation profonde	Scorpion Fixe Eau	Pluton 20,64 ans Il est intergénérationnel. En Poisson et en Verseau (10 novembre 2024 – 19 janvier 2044)	Le destructeur L'hypnotiseur Le détective L'héritier Le chamane

9 Masculin La guidance L'exploration	Je guide Exploration	Sagittaire Mutable Feu	Jupiter Environ 1 an (10 mois direct et jusqu'à 4 en rétrogradation) En Taureau (16 mai 2023 – 25 avril / 5 mai 2024) Puis en Gémeaux.	Le philosophe L'étudiant L'apprenti Le guide
10 Masculin L'ambition L'autorité	Je dirige Autorité	Capricorne Cardinal Terre	Saturne Deux ans et demi En Poisson (8 mars 2023 – 26 mai 2025 2 septembre 2025 – 15 février 2026) En Bélier (15 février 2026 – 14 avril 2028) En Taureau (14 avril 2028 – 2 juin 2030) En Gémeaux (2 juin 2030 – 15 juillet 2032)	Le patriarche L'entrepreneur Le politique Le père
11 Masculin La vision La projection	Je projette Vision	Verseau Fixe Air	Uranus 7 ans environ En Taureau en 2023 (29 août 2023 – 27 janvier 2024 – 8 juillet 2025 en alternance avec le Gémeaux (s'installe 27 avril 2026 jusqu'à 4 août 2032)	L'innovateur L'hypersensible Le rebelle Le clairvoyant
12 Féminin L'intégration Le mysticisme	Je consolide Inconscient	Poisson Mutable Eau	Neptune 14 ans Il est générationnel En Poisson en 2023 jusqu'au 31 mars 2025. En Bélier 31 mars 2025 – 23 octobre 2025. En Poisson, 23 octobre 2025 – 27 janvier 2026. En Bélier, 27 janvier 2026 – 23 mai 2038.	Le mystique Le poète Le rêveur L'exilé

## FICHE MAISON – SIGNE – PLANÈTE

### MAISON 1 - BÉLIER - MARS

21 MARS - 20 AVRIL  
FEU  
SIGNE CARDINAL



#### MAISON 1

MASCULIN  
UNITÉ  
ACTION

... UN FOYER  
CHALEUREUX  
VIVACE  
SENSUEL

#### BÉLIER

PASSION  
DYNAMISME  
HONNÉTÉTÉ

... EN NÉGATIF  
IMPATIENT  
ENTÊTÉ  
COLÈRE

#### MARS

DIEU DE LA GUERRE  
JEUNESSE  
VIOLENCE

DÉCISION  
VOLONTÉ

#### ÉNERGIE

QUÊTE DU JE  
BESOIN D'UNITÉ  
SOUFFLE VITAL

BLESSURE D'INCARNATION  
RÉPARATION : ÊTRE

### MAISON 2 - TAUREAU - VÉNUS

21 AVRIL - 20 MAI  
TERRE  
SIGNE FIXE



#### MAISON 2

FÉMININ  
UNION  
ACCUEIL

... UN FOYER  
RUSTIQUE  
GÉNÉREUX  
SENSUEL

#### TAUREAU

PRAGMATIQUE  
ÉPICURIEN  
SOCIABLE

... EN NÉGATIF  
OBSTINÉ  
AUTORITAIRE  
DÉMESURÉ

#### VÉNUS

DÉESSE DE L'AMOUR  
BEAUTÉ  
PURETÉ

GUIDER  
APAISER

#### ÉNERGIE

QUÊTE DU J'AI  
BESOIN DE STABILITÉ  
TERRE VITALE

BLESSURE DE CHOIX  
RÉPARATION : ACCUEILLIR



## MAISON 3 - GÉMEAUX - MERCURE

21 MAI - 21 JUIN

AIR

SIGNE MUTABLE



### MAISON 3

MASCULINE  
ÉQUILIBRE  
ALIGNEMENT

... UN FOYER  
CONTEMPORAIN  
ÉCLECTIQUE  
JOYEUX

### GÉMEAUX

CURIEUX  
SOCIABLE  
LÉGER

... EN NÉGATIF  
INDÉCIS  
PASSIF  
INCOMPRIS

### MERCURE

DIEU MESSAGER  
VOYAGEUR  
INTERMÉDIAIRE

ACCOMPAGNER  
SOIGNER

### ÉNERGIE

QUÊTE DE L'AUTRE  
BESOIN D'ACCEPTATION  
ESPRIT VITAL

BLESSURE DE LIEN  
RÉPARATION : APPRENDRE

## MAISON 4 - CANCER - LUNE

21 JUIN - 22 JUILLET

EAU

SIGNE CARDINAL



### MAISON 4

FÉMININ  
RÉALISATION  
SÉCURITÉ

... UN FOYER  
ÉPURÉE  
CONFORTABLE  
TENDRE

### CANCER

IMAGINATIF  
DOUX  
INTUITIF

... EN NÉGATIF  
ANGOISSÉ  
CAPRICIEUX  
RANCUNIER

### LUNE

CYCLE DES MARÉES  
MYSTÈRE  
ÉMOTION

RESSENTIR  
SURPRENDRE

### ÉNERGIE

QUÊTE DE TERRE  
BESOIN DE SÉCURITÉ  
EAU VITALE

BLESSURE DE PROTECTION  
RÉPARATION : ACCEPTER

## MAISON 5 - LION - SOLEIL

23 JUILLET - 23 AOÛT

FEU

SIGNE MUTABLE



**MAISON 5**  
MASCULIN  
CHANGEMENT

... UN FOYER  
LUMINEUX  
GÉNÉREUX  
ÉLÉGANT

**LION**  
EXPANSIF  
CHARISMATIQUE  
DYNAMIQUE

... EN NÉGATIF  
ÉGOÏSME  
AUTORITAIRE  
MANIPULATEUR

**SOLEIL**  
AXE CENTRAL  
RAYONNEMENT  
ÉGO

DIRIGER  
AGIR

**ÉNERGIE**  
QUÊTE DE JE SUIS  
BESOIN DE CRÉATION  
FEU VIVANT

BLESSURE D'EXISTER  
RÉPARATION : ACCUEILLIR

## MAISON 6 - VIERGE - MERCURE

23 AOÛT - 22 SEPTEMBRE

TERRE

SIGNE MUTABLE



**MAISON 6**  
FÉMININ  
DIVIN  
PURETÉ

... UN FOYER  
CALME  
FONCTIONNELLE  
ESPACÉE

**VIERGE**  
PERFORMANTE  
ORDONNÉE  
AIMANTE

... EN NÉGATIF  
PERFECTIONNISTE  
RENFERMÉE  
SACRIFICIELLE

**MERCURE**  
DIEU DES MESSAGERS  
VOYAGE  
FERTILITÉ

TRANSMETTRE  
SOIGNER

**ÉNERGIE**  
QUÊTE DU SERVICE  
BESOIN DE STRUCTURE  
TERRE VIVANTE

BLESSURE DE VALEUR  
RÉPARATION : CONFIANCE

**MAISON 7 - BALANCE - VÉBUS**  
22  
AIR  
SIGNE CARDINAL



**MAISON 7**  
FÉMININ  
SAGESSE  
PORTER

*... UN FOYER  
ÉLÉGANT  
DÉLICAT  
CHARMANT*

**BALANCE**  
HARMONIE  
SUBLIMATION  
BEAUTÉ

*... EN NÉGATIF  
CHANGEANTE  
INDÉCISE  
BRUTALE*

**VÉBUS**  
DIEU DE L'AMOUR  
BEAUTÉ  
SENSUALITÉ

MONTRER  
RELIER

**ÉNERGIE**  
QUÊTE DE RELATION  
BESOIN DE VÉRITÉ  
AIR VIVANT

BLESSURE DE SÉPARATION  
RÉPARATION : APAISER

**MAISON 8 - SCORPION - PLUTON**  
22 NOVEMBRE - 21 DÉCEMBRE  
FEU  
SIGNE MUTABLE



**MAISON 8**  
FÉMININ  
INFINI  
CYCLE

*... UN FOYER  
EFFICACE  
VOLUPTUEUX  
CRÉATIF*

**SCORPION**  
PASSIONNÉ  
MYSTÉRIeux  
MAGNÉTIQUE

*... EN NÉGATIF  
MANIPULATEUR  
ÉGOÏSTE  
PIQUANT*

**PLUTON**  
GRANDE FAUCHEUSE  
TRANSFORMATION  
COLLECTIVE

TRIER  
RÉNOVER

**ÉNERGIE**  
QUÊTE DU JE RESENS  
BESOIN DE PROFONDEUR  
FEU VIVANT

BLESSURE DE DESTRUCTION  
RÉPARATION : RENAÎTRE

## MAISON 9 - SAGITTAIRE - JUPITER

22 NOVEMBRE - 21 DÉCEMBRE

FEU

SIGNE MUTABLE



### MAISON 9

MASCULIN  
FIN DE CYCLE  
GUIDANCE

... UN FOYER  
ACCUEILLANT  
CURIEUX  
APAISANT

### SAGITTAIRE

VISIONNAIRE  
CHARISMATIQUE  
INTUITIF

... EN NÉGATIF  
BESTIAL  
AUTORITAIRE  
INSTABLE

### JUPITER

DIEU DE LA CRÉATION  
ABONDANCE  
CHANCE

RÉPANDRE  
AVANCER

### ÉNERGIE

QUÊTE DU JE GUIDE  
BESOIN DE CHANGEMENT  
FEU VIF

BLESSURE D'EXPÉRIENCES  
RÉPARATION : ASSIMILER

## MAISON 10 - CAPRICORNE - SATURNE

22 DÉCEMBRE - 20 JANVIER

TERRE

SIGNE CARDINAL



### MAISON 10

MASCULIN  
NEUTRALITÉ  
TRADITION

... UN FOYER  
STABLE  
FONCTIONNEL  
ÉLÉGANT

### CAPRICORNE

ENTREPRENEUR  
SÉRIEUX  
PROTECTEUR

... EN NÉGATIF  
RIGIDE  
MANIPULATEUR  
INTRANSIGEANT

### SATURNE

CIVILISATION  
ORDONNACEMENT  
FERTILITÉ

CONTRÔLER  
INVENTER

### ÉNERGIE

QUÊTE DU JE PEUX  
BESOIN DE STRUCTURE  
TERRE VIVE

BLESSURE DE RÉALISATION  
RÉPARATION : LÂCHER

## MAISON 11 - VERSEAU - URANUS

21 JANVIER - 19 FÉVRIER

AIR

SIGNE FIXE



**MAISON 11**  
MASCULIN  
SAUT QUANTIQUE  
FUTURISTE

... UN FOYER  
MODERNE  
ORIGINAL  
INSPIRÉ

**VERSEAU**  
INNOVATEUR  
CLAIRVOYANT  
INTUITIF

... EN NÉGATIF  
DÉCALÉ  
IDÉALISTE  
EXIGEANT

**URANUS**  
DIEU DU CIEL  
EXCENTRIQUE  
DÉSORDONNÉ

RÉVOLUTION  
LAISSER PORTER

**ÉNERGIE**  
QUÊTE DU JE SAIS  
BESOIN DE SENS  
AIR VITAL

BLESSURE D'ADAPTATION  
RÉPARATION : RÉALISER

## MAISON 12 - POISSON - NEPTUNE

19 FÉVRIER - 20 MARS

EAU

SIGNE FIXE



**MAISON 12**  
FÉMININ  
LIBRE ARBITRE  
NOMBRE PARFAIT

... UN FOYER  
COCON  
ONIRIQUE  
DOUX

**POISSON**  
SENSIBLE  
RÊVEUR  
RESPECTUEUX

... EN NÉGATIF  
IRASCIBLE  
VICTIMISATION  
CHANGEANT

**NEPTUNE**  
DIEU DE L'OCÉAN  
PUISSANT  
PROTECTEUR

APAISER  
PARTAGER

**ÉNERGIE**  
QUÊTE DU JE PROJETTE  
BESOIN DE TEMPS  
EAU VIVE

BLESSURE DE RESSENTIR  
RÉPARATION : LIBÉRER

## INDEX DE QUESTIONS FRÉQUENTES ET COMMENT RÉPONDRE AVEC CET OUTIL ?

Répondre aux questions les plus fréquentes... Je partage des réponses selon mon point de vue et qui n'appartient qu'à moi. L'objectif des indications est de croiser les informations des placements à étudier.

<b>QUESTIONS SPIRITUELLES</b>	
<b>1</b>	<b>Quelle est ma mission d'âme ?</b>
	<p>Votre mission si vous l'acceptez est de ne pas en avoir. La mission d'âme est un concept, une illusion. Nous avons un chemin, il nous appartient de le bâtir. La roue astrale nous suggère un chemin, une direction qui peut s'exprimer de différentes manières.</p> <p>Néanmoins... Pour répondre à cette question : Chapitre 1 / Nœud Nord / Force Magnétique / Axe identitaire Vierge ou Verseau / Planète : Saturne / Milieu du Ciel.</p>
<b>2</b>	<b>Est-ce que j'ai des vies antérieures ?</b>
	<p>Les vies antérieures sont des concepts, des illusions pour se raconter des histoires (et parfois se trouver des excuses) et subir une influence extérieure. Elles interrogent directement nos croyances limitantes. Elles sont à distinguer d'un héritage transgénérationnel ou des blessures ou des traumatismes vécus par une personne. Elles peuvent s'envisager comme des mémoires cellulaires et l'expression d'un patrimoine génétique exprimant des mémoires.</p> <p>Pour répondre à cette question : Chapitre 1 / Nœud Sud / Identité origine / Axe Vierge-Poisson ou Axe identitaire Scorpion / Astéroïde : Chiron / Planète : Pluton / Fond du Ciel.</p>
<b>3</b>	<b>Est-ce que je suis une vieille âme ?</b>
	<p>Et si vous étiez une jeune âme plutôt ? C'est sympa d'avoir des yeux neufs sur la vie au lieu d'être incompris car « venu trop tard dans un monde trop vieux » (Alfred de Musset). Quel est l'intérêt à être une vieille âme ? Et si vous étiez une vieille âme sur Terre mais une jeune âme dans l'univers ? Bref, sortez du syndrome de la sagesse qui remplit d'égo.</p> <p>Pour répondre à cette question : Chapitre 1 / Lire Être et Âme / Lire l'incarnation de l'être / Signes : Capricorne – Poisson – Gémeaux – Bélier / Planète : Pluton / Élément : Eau et Terre.</p>
<b>4</b>	<b>Est-ce que c'est ma dernière incarnation sur Terre ?</b>
	<p>Mais pourquoi rejetez-vous votre incarnation sur Terre ? Déjà pourquoi avez-vous peur d'y revenir ? Qu'est-ce que ça veut dire s'incarner ? Et pourquoi ne pas revenir ? Ou plutôt, pourquoi s'empêcher de pleinement vivre cette incarnation sur Terre avec cette question ?</p> <p>Il n'existe qu'une incarnation, l'enjeu est de comprendre ce que vous voulez y vivre.</p> <p>Pour répondre à cette question, demandez-vous : que souhaitez-vous apprendre ? Et surtout, comment souhaitez-vous aimer ?! Des éléments sont donnés en Chapitre 1 (Lire l'âge des énergies, lire l'incarnation de l'être) et en Chapitre 5 (ensemble des outils). Également, regardez votre Bélier, son axe Bélier – Balance et l'axe identitaire du Bélier.</p> <p>Et respirez la vie.</p>
<b>5</b>	<b>D'où est-ce que je viens ?</b>
	<p>Du ventre de votre mère. Regardez le tableau « L'origine du monde » de Gustave Courbet et arrêtez de vous poser cette question. Non, vous n'êtes ni Pléadiens, Archontes, Lémuriens... Vous êtes un être humain.</p> <p>Pour répondre à cette question : Lire l'origine inconsciente / Maison 4 / Cancer / Lune / Axes identitaires Cancer, Scorpion et Poisson / Élément Eau.</p>
<b>6</b>	<b>Est-ce que j'ai un karma qui me poursuit ???</b>
	<p>Je pense qu'il vous poursuit avec ses couteaux et ses dents longues. Ou est-ce avec ses cotillons et ses bonnes blagues ? Le Karma est une notion issue des spiritualités et religions orientales. Il évoque les actions rituelles, les actes et... les conséquences des actes. Bref, prenez vos responsabilités. Parler de karma, c'est refiler sa responsabilité à l'extérieur.</p> <p>Pour répondre à cette question : N'y répondez pas. Cette question demande à comprendre les schémas inconscients répétés, la relation à l'autorité, les raisons qui donnent du pouvoir à un autre ou l'extérieur (et qui peut révéler des blessures ou traumatismes à traiter).</p>
<b>7</b>	<b>Quel est mon destin ?</b>
	<p>Votre destin est votre chemin. Cette question demande de juger de sa part de libre arbitre, des croyances limitantes au sujet du destin et l'enjeu de la foi.</p> <p>Pour répondre à cette question : voir Mission de vie. + Identité Doublée.</p>



<b>TRAUMA ET BLESSURE</b>		<b>QUOI REGARDER ?</b>
<b>1</b>	<b>Trauma</b>	Placement de Pluton, Rapport à la Justice (M7, M2, Balance), la Sexualité (M8) croisée avec la cellule familiale (Lune, Cancer, M4)
		Un trauma est une blessure physique ou psychique, abréviation de traumatisme. Ce dernier est une expérience qui au niveau psychique qualifie une expérience grave qui nécessite un accompagnement thérapeutique que ni l'astrologie ni toute forme de médecine énergétique ne peut traiter ou guérir. Il est important de distinguer les expériences. Un traumatisme définit des expériences comme le vol, le viol, l'agression physique, la violence verbale (type insultes, menaces), la manipulation pour obtenir quelque chose (objet, acte, comportement) de la victime, un enlèvement, un harcèlement physique ou sexuel ou moral. Toutes formes d'abus en particulier répétés peuvent participer à un traumatisme sérieux.
<b>2</b>	<b>Blessure</b>	Chiron. Planètes en M5 ou placement du Lion (est-il à l'aise dans la maison qu'il gouverne)
		Une blessure physique ou psychique est la conséquence d'un comportement, d'un acte et, au niveau énergétique, d'une pensée. Les blessures sont des marqueurs dans la vie d'une personne qui vont créer des blocages ou des pensées limitantes. Elles peuvent nécessiter un accompagnement thérapeutique. Elle interroge sur la part de responsabilité de la personne ou l'apprentissage recherché notamment dans le cas de blessures liées à la petite enfance, l'enfance et l'adolescence. Dans le cadre d'un travail énergétique, la blessure permet d'identifier des manques créant des quêtes ou de comportements addictifs, de dépendance ou d'illusion pour éviter d'affronter une réalité, accepter une expérience et pardonner ou procéder à un changement.
<b>3</b>	<b>Blessure Abandon</b>	Pluton / Scorpion / Saturne / Lune en Gémeaux ou M2 ou M3 ou M4 ou M8 – M4 ou Cancer vide. Lilith proche Vénus ou Mars ou archétype d'un des parents.
<b>4</b>	<b>Blessure Trahison</b>	Pluton / Balance / Scorpion en M2 ou M7 ou M8. Lilith en M3, M8 M9 ou M10.
<b>5</b>	<b>Blessure Injustice</b>	Pluton en Balance, M2 ou M7 ou proche de Palas. Lune en Balance ou M7. Palas en M2, M7, M8, M9, M10.
<b>6</b>	<b>Blessure Humiliation</b>	Pluton / Lilith / Vénus / Mars : en Lion ou M5 ou proche Soleil ou en Balance ou M7.
<b>7</b>	<b>Blessure Rejet</b>	Gémeaux / Scorpion / Poisson (rejet de soi ou de la réalité) / Bélier – Taureau (rejet incarnation) – M3.
<b>8</b>	<b>Parents</b>	Mars, Vénus, Capricorne, Cancer. Archétypes autour de Saturne, Soleil, Lune. Interroger les signes du Père et la Mère pour comparer ou observer leur placement. Voir les planètes dans la constellation du signe solaire du parent. Un Chiron peut signaler un contrat entre le parent et l'enfant.
<b>9</b>	<b>Mère</b>	Archétype Lune, Cancer, M4, Vierge.
<b>10</b>	<b>Père</b>	Archétype Saturne, Capricorne, M10, Bélier et Lion.
<b>11</b>	<b>Enfant</b>	Cancer, M4, Cérès, Lion, M5.
<b>12</b>	<b>Perte d'enfant</b>	Vesta proche Lune, Ascendant ou Descendant, proche Pluton ou Palas, à voir en M8 ou Scorpion.
<b>13</b>	<b>Accouchement</b>	Vesta, Lune, Cancer, Cérès, Lilith en M1, M2, M4, M3. Ce placement peut signaler des accouchements compliqués (césarienne, maladie, prématuré, gémellité) ou au contraire un processus naturel.
<b>14</b>	<b>Stérilité / Fertilité</b>	Placements en Cancer / Maison 2. Etudier les croisements Junon / Lilith / Lune.
<b>AMOUR</b>		
<b>1</b>	<b>Couple</b>	Evaluer son besoin de lien et relations. Axe identitaire 7. Etudier la zone M4 à M8. Placement Junon, Vénus / Mars. Placement M8. Scorpion et Lilith.
<b>2</b>	<b>Célibat</b>	Maison de la Vierge. Placement Junon. Analyse croisée avec Scorpion / Gémeaux.
<b>3</b>	<b>Âme Sœur</b>	Placement du Poisson. M7. Vertex. Junon. Etude croisée de Pluton, Saturne et Lilith.
<b>4</b>	<b>Mariage / Divorce</b>	Junon, M7, M10. Placements Capricorne et Saturne. Placements Vénus, Lilith en M7, M8, M9 et M10.

5	Sexualité	Rapport à M2. Axes M2/M8 et M3/M9. Placements Lilith, Junon, Scorpion. Sagittaire / Taureau : rapport au corps. Vierge : rapport à virginité. Cérès : rapport aux émotions. Androgynie / Homosexualité : Signes d'Air. Croiser les placements en particulier le Verseau / Uranus.
6	Dépendance / Fusion	Besoin de lien ou fusion et propension à dépendance. Placement du Poisson. M12, M8, Lilith, Gémeaux.
<b>ARGENT</b>		
1	Abondance	Capacité à générer un équilibre financier. Placements Jupiter / Sagittaire. Planètes et signes en MC et en M2. Croiser avec M10. Etudier placement du Soleil.
2	Matérialité / Manque	Besoin de possession ou besoin de combler des manques matériels ou financiers. Placements Taureau. Croiser Capricorne / Saturne. Echec, Perte soudaine : étudier Uranus ou Lune en particulier dans axe 2/8.
3	Héritage	Propension à recevoir un héritage : Maison 8.
4	Loto	Capacité à croire au destin : Placements du Vertex, Sagittaire, MC.
5	Chance	Capacité à créer des opportunités. Placements de Jupiter.
6	Célébrité	Besoin de visibilité et reconnaissance publique : Placements du Capricorne, en Maison 10. M5 et Lion. Etude parallèle autour de l'invisibilité : Neptune, Poisson, M12.
7	Carrière	Capacité à mener une passion. M1, Bélier, Lion et Sagittaire. Placements de MC (signes et planètes), M10, M6. Cause et idéal : Vierge et Poisson. Etudier le placement du Soleil.
8	Entreprenariat	Capacité à mener une entreprise : M10, Capricorne, Saturne, Jupiter. Croiser avec Gémeaux / M3.
9	Figure publique	Compétences publiques et besoin d'engagement : M10, Capricorne, Vierge, Sagittaire.
10	Politique	Besoin d'agir sur la communauté : M10, M6, M11. Etudier placement du Soleil.
11	Justice	Capacité à exercer son pouvoir de séparation. M2, Balance, Palas, Gémeaux, Mercure. Injustice : observer Pluton, Balance, M8, M2, Uranus et Lune.
<b>CORPS</b>		
1	Maladie	Placements M2, M4. Zone Eau. Interaction Eau et Air. Bonne immunité : Zone Terre ou placements Terre. Allergies : rapport à l'Air et ce qui est sensible (M4, Lune).
2	Mort brutale / Accident	Ceci n'est pas réellement prédictible. Néanmoins, on peut s'intéresser à tout ce qui est caché pour y répondre : Lune, Uranus,
3	Corps / relation au sport	Juger des rapports aux corps et besoins physiques : zone Feu, M1, M2, M9.
4	Nourriture / Boisson	Observer les addictions : M12, M8 ; le rapport aux plaisirs M2, Vénus, Sagittaire ; le rapport au manque : Cancer, Lune, Cérès ; le rapport au feu : Bélier / Lion / Sagittaire, Mars, Jupiter (constitution qui va beaucoup manger et beaucoup brûler) ; le besoin d'équilibre voire parcimonie : Balance, Vierge, Capricorne, Poisson.
5	Sommeil / Insomnie	Etudier Neptune, Poisson, M2, M4.
<b>SENSIBILITE / CAPACITES PERCEPTIVES</b>		
1	Sensibilité	M4, M12, Lune, Neptune. Etudier placement avec M3 et Gémeaux.
2	Médiumnité	Evaluation des capacités perceptives. Axes M9 à M12. Observer Neptune, Lilith, Scorpion et Vierge.
3	Rêve	Propension à capter des rêves : Neptune et Poisson.
4	Défunt	Rapport aux défunts et à la mort : Scorpion, Pluton, Neptune, Lilith.
<b>MALADIES SERIEUSES ET FAITS GRAVES</b>		
	Mensonges, Addictions, Maladies mentales (bipolarité, schizophrénie, paranoïa, perversité, manipulation consciente), les abus et les crimes sont des faits de justice. Ils doivent être traités par des professionnels. Toute interprétation astrale ne peut que servir à révéler une tendance.	